

# MR-4 TC-SPRS 補足説明書

組立てを始める前に組立説明書、補足説明書を合せてお読み頂き、各項目の変更点及び注意書きを必ず確認してから作業を開始して下さい。

SPRS-01-01A

## Page-5 ②フロントワンウェイの組立て

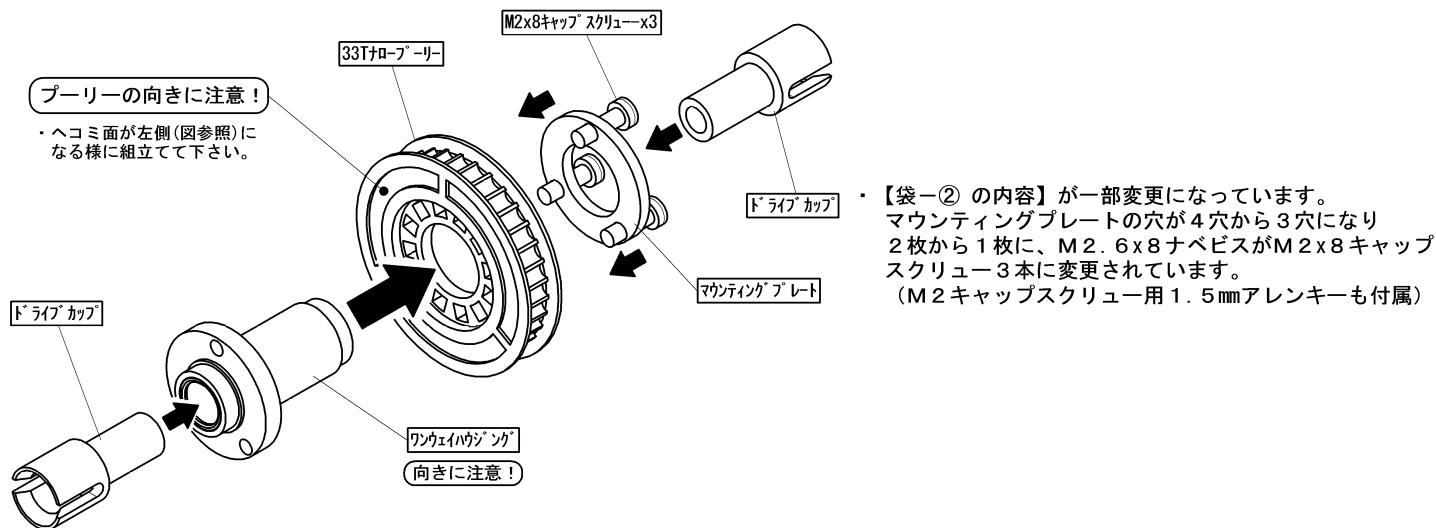

## Page-7 ③センターシャフトの組立て

【袋-③の内容】が変更になっています。下記イラストを参照して組立てて下さい。

### 【袋-③の内容】

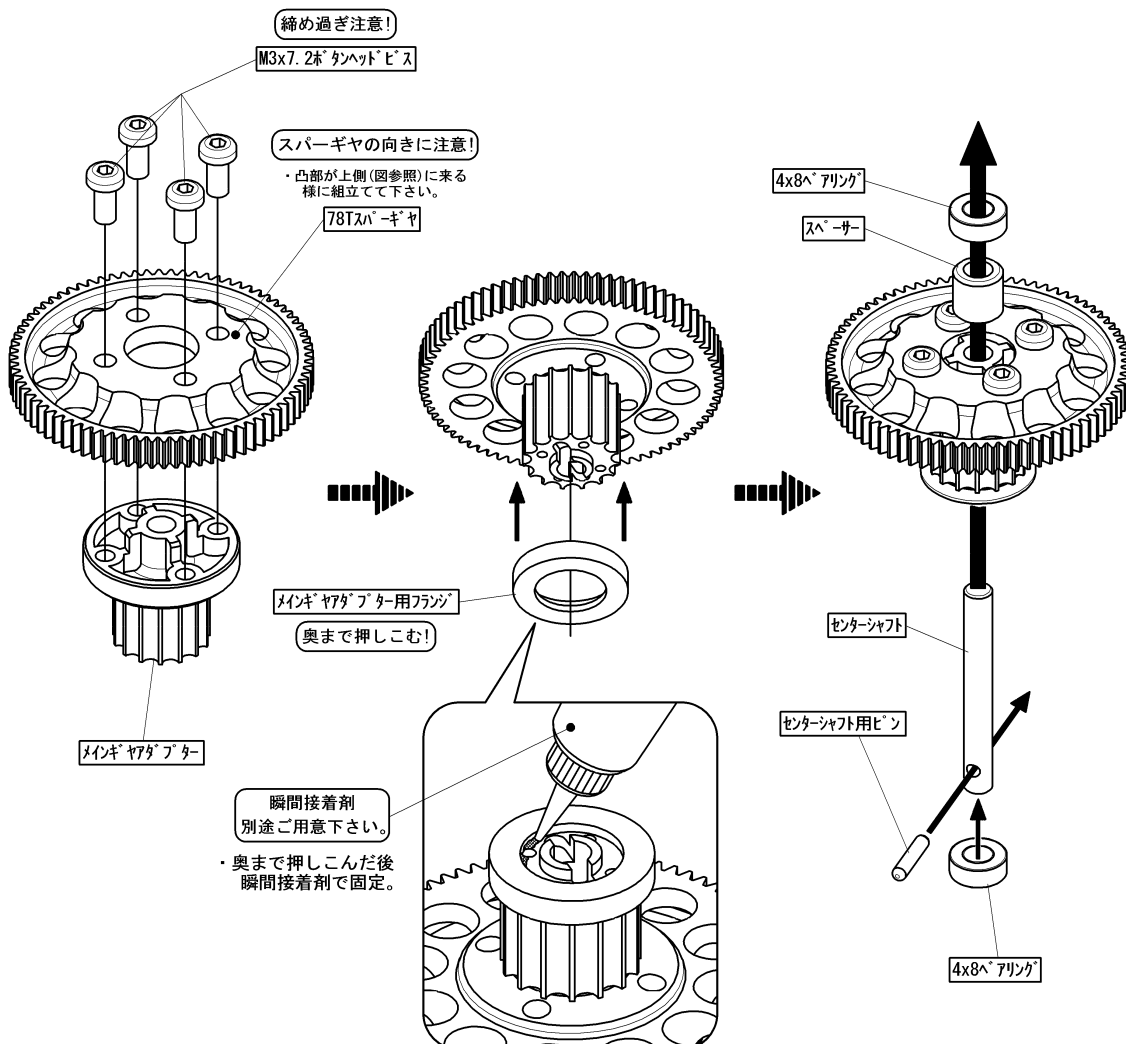
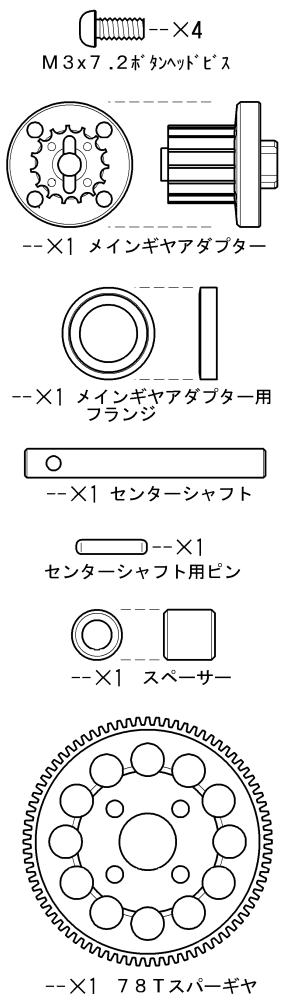

## Page-12 ⑧サーボセーバーの組立て

説明書では、4x8ベアリングをサーボセーバーにはめ込むよう記載されていますが本キットではオイルレスメタルを使用します。

## Page-16 ⑫アッパーデッキの取付け

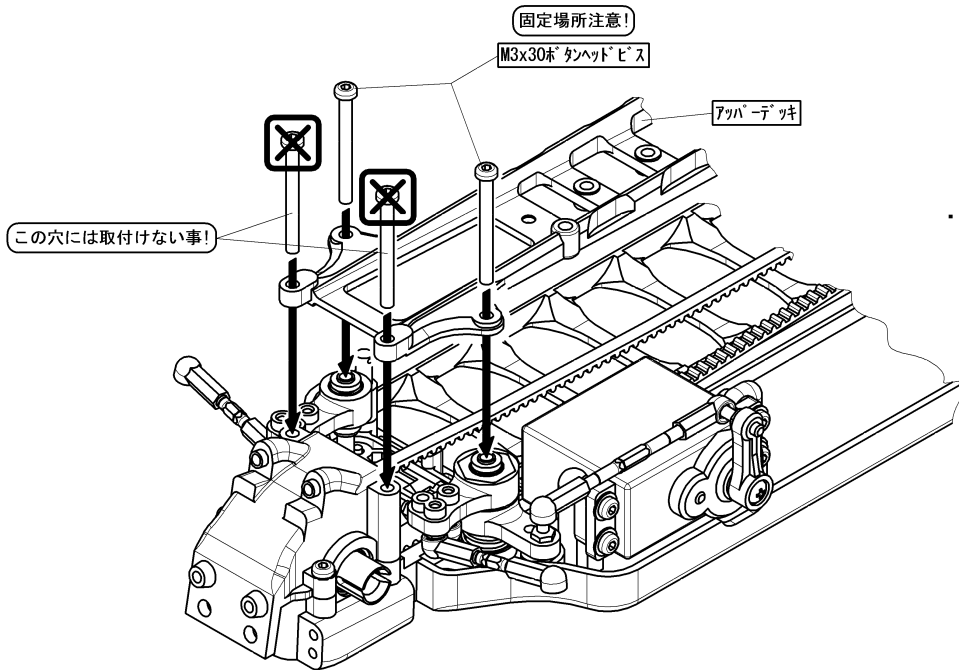

- ・【袋-⑨の内容】が一部変更になっています。M3x30ボタンヘッドビスが4本から2本に変更されています。アッパーデッキ前側の穴は固定しません。必ずサーボセーバー側の穴を固定して下さい。

## Page-18 ⑭前後ショックタワーの取付け

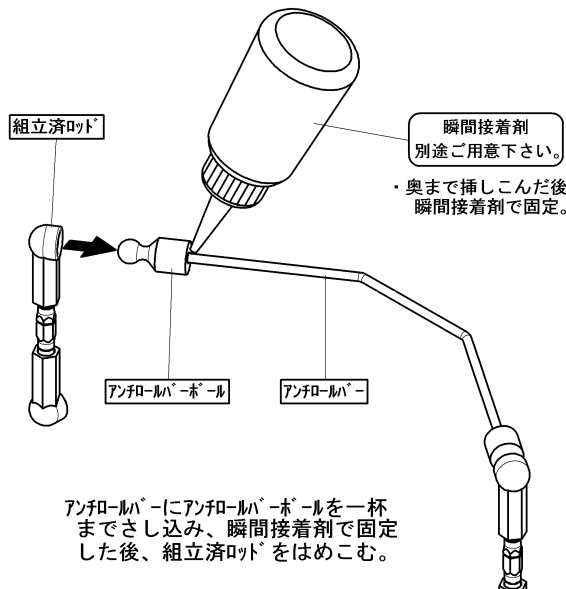

- ・【袋-⑪の内容】に入っているアンチロールバーボールの形状が変更になり、M3x3セットスクリュー(2ヶ)は入っていません。

## Page-19 ⑮フロント&amp;リアハブキャリアの組立て

本キットには組立済みのユニバーサルシャフトが入っています。説明書の〔フロントハブキャリアの組立て〕の項目から作業を進めて下さい。

## Page-20 ⑯サスアームの組立て

フロントサスアームの形状が説明書のイラストと変わっていますが、組立ての際は向きに注意して作業を進めて下さい。

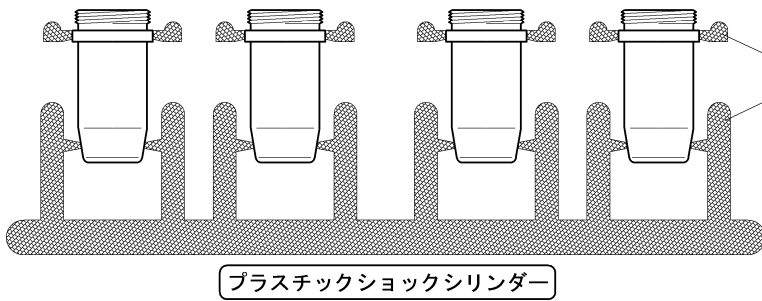

ランナーを切りはなす。

- ・【袋⑭の内容】が一部変更になっています。ショックシリンダーの形状が変更になり、アジャストナット及び Oリング(φ12)は使用しない為、入っていません。尚、【B-部品】の(C)パーツは説明書上、使用しない記載がありますが、本キットでは使用します。紛失されないようご注意ください。

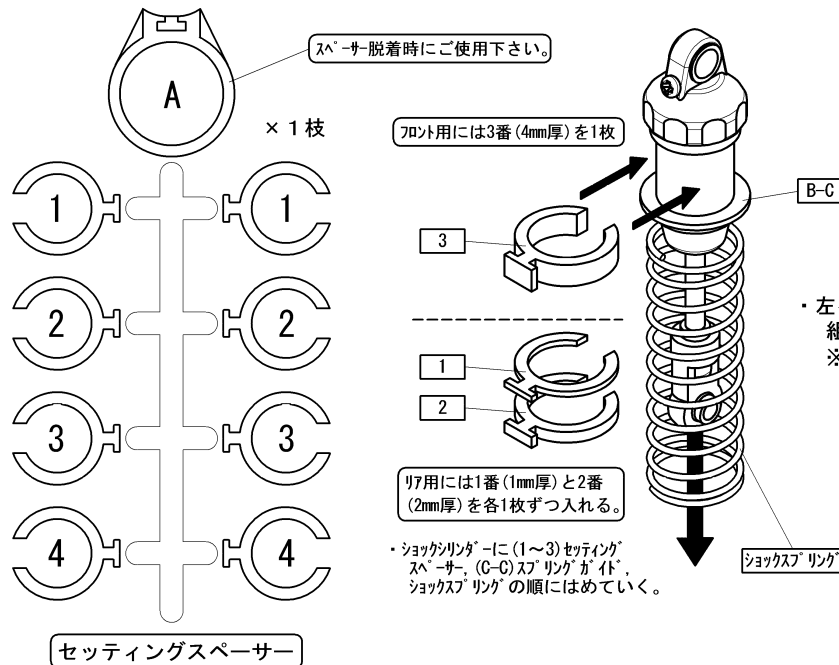

- ・左イラストのように、セッティングスペーサーをはめ込み組立てして下さい。  
※走行させる場所によっては、スペーサーの厚さを調整する必要があります。

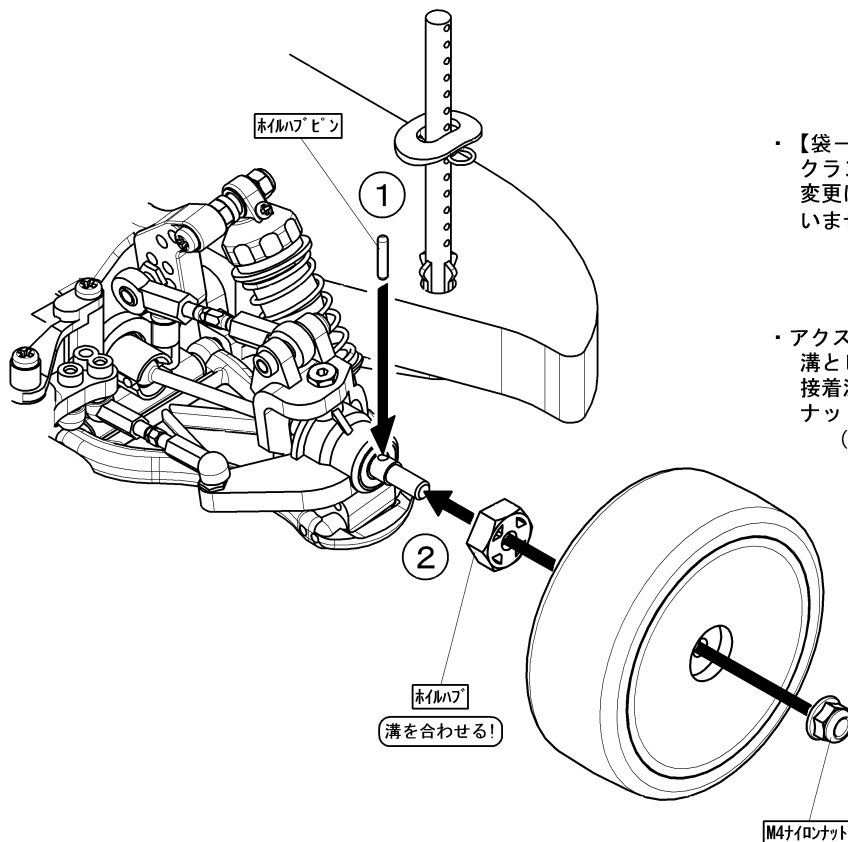

- ・【袋⑯の内容】が一部変更になっています。クランプホイールハブが一体式のプラスチックホイールハブに変更になり、M2x5キャップビスは使用しない為、入っていません。

- ・アクスルにホイールハブピンを差込み、ホイールハブの溝とピンを合わせ押し込む。接着済ホイールをホイールハブと合わせ、M4ナイロンナットで固定する。  
(前後共、同じ様に固定して下さい。)

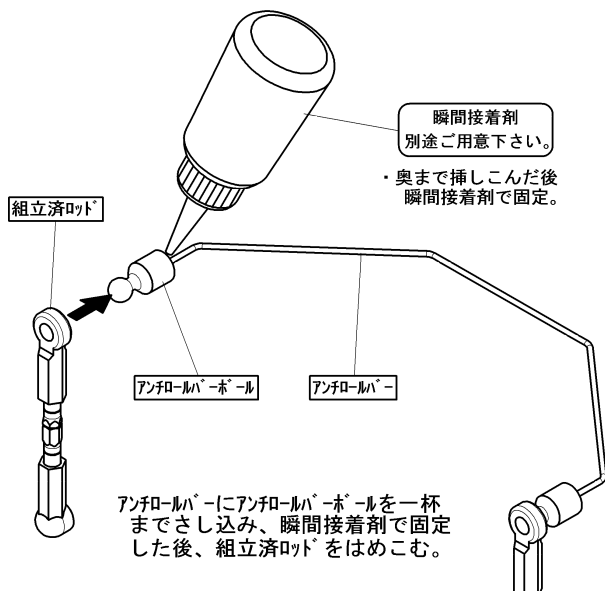

- ・【このページの使用パーツ】の袋詰は【袋-⑰】に入っています。尚、[Page-33 アンチロールバー(ロアタイプ)の取付け]項目に記載されている[使用パーツ]は、本キットでは使用しない為入っていません。
- ・【袋-⑰】に入っているアンチロールバーボールの形状が変更になりM3x3セットスクリュー(2ヶ)は入っていません。