

# DRIFT PACKAGE DPR SETTING SHEET

DATE	2015 / 2 / 13		
サーキット	YATABE ARENA		
環境	<input checked="" type="checkbox"/> インドア	<input type="checkbox"/> アウトドア	
路面	<input checked="" type="checkbox"/> アスファルト	<input type="checkbox"/> コンクリート	<input type="checkbox"/> カーペット
路面状況	<input checked="" type="checkbox"/> フラット	<input type="checkbox"/> バンビー	
グリップ	<input checked="" type="checkbox"/> 高い	<input type="checkbox"/> 普通	<input type="checkbox"/> 低い

ドライバー Hayato Matsuzaki  
 コメント  
 ●F アッパーアームのシムはすべて前側  
 ●F ロアアーム延長で、サスピセンターからピロセンター間は 60mm  
 ●53mm ドッグボーン使用 (D-153B53)

■リアハブキャリア

トーイン0° (SD-415R00)     トーイン0.5° (SD-415R05)     トーイン1° (SD-415R10)

■フロント駆動

ワンウェイ (D-021)     ギヤデフ (D-150S) オイル#

ボールデフ  
 樹脂製 (SD-501DS)     ボールデフ 0.76倍(D-143)  
 アルミ製 (SD-501DA)     ワンウェイ・ソリッド 0.76倍(D-144)

ソリッドアクスル  
 樹脂製 (SD-501SAS)     ボールデフ 0.88倍(D-145)  
 アルミ製 (SD-501SAA)     ワンウェイ・ソリッド 0.88倍(D-146)

■ステアリングブロック

トレール0 (SD-415S)  
 D-MAX用 (SD-415DS)  
 ロアキャスターブロック用 (D-121)  
 キングピンアングル 10度 (SD-415S10)  
 キングピンアングル 12度 (SD-415S12)  
 アルミAアーム専用 ナロー 0度 (D-152-0)  
 アルミAアーム専用 ナロー 7度 (D-152-7)

■フロントササアーム位置

5 mm X  1 枚     0 mm X  0 枚

■ササアーム種類

ノーマル (SD-008H)  
 グラファイト (SD-008HG)  
 Aアーム アルミ (D-137)

■リアササアーム位置

5 mm X  1 枚     0 mm X  0 枚

■ササアーム種類

ノーマル (SD-008H)  
 グラファイト (SD-008HG)

■リア駆動

ギヤデフ (D-150S) オイル#

ボールデフ  
 樹脂製 (SD-501DS)     ソリッドアクスル 樹脂製 (SD-501SAS)  
 アルミ製 (SD-501DA)     アルミ製 (SD-501SAA)

FCD  
 1.3倍 (D-087)     1.8倍 (D-089)  
 1.5倍 (D-048)     2倍 (D-051)

■ギヤ比    スパー ( 48 ) ピッチ ( 82 ) 枚    × 2.35 = ギヤ比 ( 6.88 : 1 )  
 ピニオン ( 48 ) ピッチ ( 28 ) 枚

◀ FRONT

REAR ▶

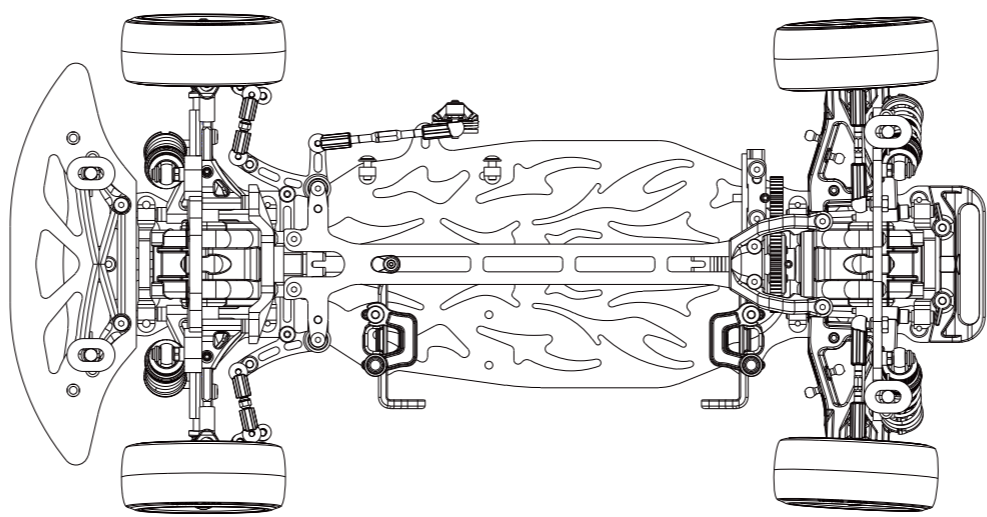

■フロントドループハイト

車高  4.0 mm

3.0 mm

ダウンストップ用セットビスで調整

■Aアーム、ショック位置

■フロントダンパー

[スポンジ]  有  無

[ダイヤフラム]  シリコン (YS-8DMH)     フッ素ゴム (YS-8HD)

[ピストン]  1穴     2穴     3穴

[ショックシャフト]  ノーマル     チタンコート

[Oリング・カラー] タイプ  ブルー (YS-7HG)     クリアー (YS-7S)

数  1ヶ (BD-S2B使用)     2ヶ (BD-S2W使用)

[スプリング] ( HSS ブルー )

ダンパー全長  62.5 mm

ダンパーオイル # 350

■ロア キャスター ブロック

7° (D-122)  
 10° (D-123)  
 12° (D-124)

■フロントトー角  In 2.0°

■フロントキャンパー角  10°

■フロントキャスター角

■フロントサスマウント

F0 ( )    F ( )

1.0 X  1 枚     1.0 X  1 枚

■ボディ Team SAMURAI Project FC3S

■ウイング Normal

■バッテリー Racing Performer Li-po 5800

■フロントタイヤ、リング、ホイール Zero one R2/Offset 8mm

■フロントスタビライザー  有 ( )  無

■ウェイト (フロント側)  30 g (場所: Bumper )

■プロポ M12

■ESC Racing Performer X Series

■サーボ SANWA SRG BR

■モーター Racing Performer 7.5T

■リアスタビライザー  有 ( )  無

■ウェイト (リア側)  0 g (場所: )

■アイアーム、ショック位置

■リアトー角  4.0°

■リアキャンパー角  8.5°

■リアドループハイト

車高  5.0 mm

8.0 mm

ダウンストップ用セットビスで調整

■リアダンパー

[スポンジ]  有  無

[ダイヤフラム]  シリコン (YS-8DMH)     フッ素ゴム (YS-8HD)

[ピストン]  1穴     2穴     3穴

[ショックシャフト]  ノーマル     チタンコート

[Oリング・カラー] タイプ  ブルー (YS-7HG)     クリアー (YS-7S)

数  1ヶ (BD-S2B使用)     2ヶ (BD-S2W使用)

[スプリング] ( HSS ピンク )

ダンパー全長  62.5 mm

ダンパーオイル # 300

■リアサスマウント

R ( )    R0+3 ( )

1 mm X  1 枚     1 mm X  1 枚