

BOS

WORLD SPEC SETTING SHEET

DRIVER 広坂正美

DATE 2011. 3. 6

CIRCUIT チャンプインドアサーキット

- 環境 インドア アウトドア
- 路面 アスファルト コンクリート カーペット
- グリップ 高い 普通
- 路面状況 フラット バンピー

FRONT

フロントデフ / Front Diff

デフ Diff
 スプール Spool
 ワンウェイ One-way

1 2 3 4 5 6

デフ Diff
 低 / Low
 高 / High

ステアリングブロック Steering Block

バンブステア Bump Steer
 0 mm

ホイールハブ Wheel Hubs
 4.5 mm
 5.0 mm
 5.5 mm

センターリンク / Center Link
 0 mm

ホイールベース / Wheelbase
 1.0 mm

0.5mm スペース

サスブロック Sus Block
 FF 43.5mm
 FR 43.5mm

スペース Spacer
 FF 0 mm
 FR 0 mm

車高 Ride Height	5 mm
キャンバー Camber Angle	1 °
キャスター Caster Angle	4 °
スタビ / Sway Bar	1.0 1.1 1.2 ① 1.3 1.4 1.5 1.6 mm
ドループ / Droop	アウターピン中心 / Pin 10.5 mm サスアーム外下 / Arm mm
トー角 Toe Angle	+0.5 °

ショック / shock absorber	オイル / Oil ヨコモ 400
ピストン / Piston	1 2 ③ 穴 / Holes 1.0 mm
スプリング Spring	ヨコモ グリーン
ブラダー Bladder	ヨコモ ブラック
オリング O-ring	1 ② 個
リバウンド Rebound	10 %
メモ / Notes	

REAR

1 2 3 4 5 6

ホイールハブ Wheel Hubs
 4.5 mm
 5.0 mm
 5.5 mm

デフ Diff
 低 Low
 高 High

ホイールベース / Wheelbase
 2 mm

0.5 mm

サスブロック Sus Block
 RF 42.0mm
 RR 47.1mm

スペース Spacer
 RF 1 mm
 RR 1 mm

2.2 mm

車高 Ride Height	5 mm
キャンバー Camber Angle	1.5 °
キャスター Caster Angle	°
スタビ / Sway Bar	1.0 1.1 1.2 ① 1.3 1.4 1.5 1.6 ロング mm
ドループ / Droop	アウターピン中心 / Pin 9.0 mm サスアーム外下 / Arm mm
トー角 Toe Angle	3.5 °

ショック / shock absorber	オイル / Oil ヨコモ 500
ピストン / Piston	1 2 ③ 穴 / Holes 1.0 mm
スプリング Spring	ヨコモ ピンク
ブラダー Bladder	ヨコモ ブラック
オリング O-ring	1 ② 個
リバウンド Rebound	10 %
メモ / Notes	

OTHER

モーター Motor	ヨコモ ZERO17.5T
スパークギア Spur Gear	88 枚 (64 ピッチ / pitch)
ピニオンギア Pinion Gear	50 枚 (64 ピッチ / pitch)
ギア比 Gear Ratio	3.52 : 1
ボディ Body	プロトフォーム P37
ウイング Wing	ノーマル
バッテリー Battery	リフェ 4000
アンブ ESC	NOSRAM ITSC V2

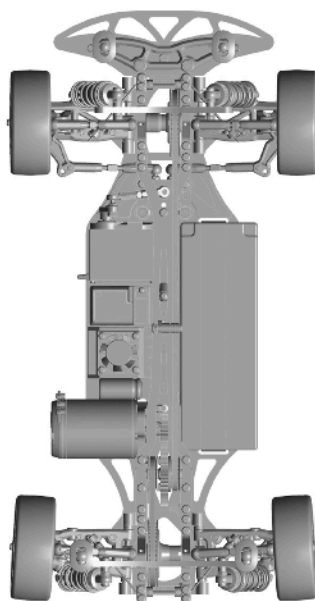

FRONT	
タイヤ / Tire	RP
硬度 / Compound	36
インナー / Insert	テックイエロー
ホイール / Wheel	テック
トラクション / Tire Treatment	マイティグリップーV2
塗り巾	FL FR

REAR	
タイヤ / Tire	RP
硬度 / Compound	36
インナー / Insert	テックイエロー
ホイール / Wheel	テック
トラクション / Tire Treatment	マイティグリップーV2
塗り巾	RL RR