

B500 SETTING SHEET

DRIVER 広坂正美 DATE 2011. 4. 1

CIRCUIT CHANCEサーキット

- 環境 インドア アウトドア
 路面 アスファルト コンクリート カーペット
 グリップ 高い 普通 低い
 路面状況 フラット バンピー
- 気温 °C
 湿度 %

FRONT

スキッド Skid Angle

Front

Rear

サスブロック Sus Block

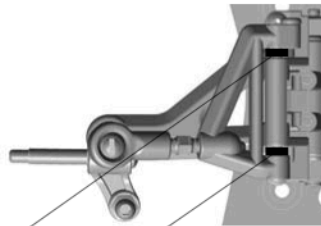
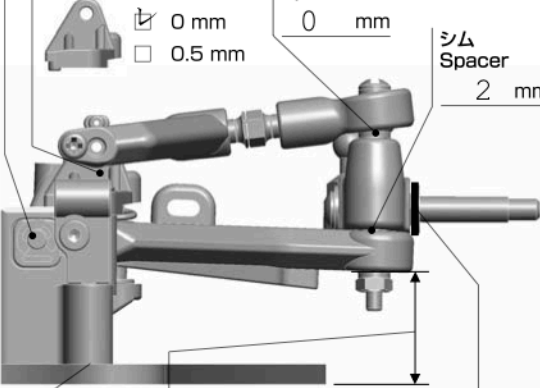

Front Spacer	Rear Spacer	
<input type="checkbox"/> ♂×2+♂×2	-	0°
<input type="checkbox"/> ♂×1+♂×2	♂×1	2.4°
<input type="checkbox"/> ♂×2+♂×1	♂×1	3.2°
<input type="checkbox"/> ♂×2	♂×2	4.8°
<input checked="" type="checkbox"/> ♂×1+♂×1	♂×1+♂×1	5.6°
<input type="checkbox"/> ♂×2	♂×2	6.8°
<input type="checkbox"/> ♂×1	♂×2+♂×1	8°
<input type="checkbox"/> ♂×1	♂×1+♂×2	8.8°
<input type="checkbox"/> -	♂×2+♂×2	11.2°

スペース Spacer 0 mm
 ダウンストップ Down Stop mm
 シム Spacer 1 mm

車高 Ride Height 4 mm

キャンバー Camber Angle -1°

トー角 Toe Angle アウト1度°

メモ/Notes

ショック/shock absorber

オイル/Oil なし

スプリング/Spring

センター Center なし

アーム Arm ゴールド

スタビ/Sway Bar ノーマル

REAR

リヤショック ポジション Rear Shock Position

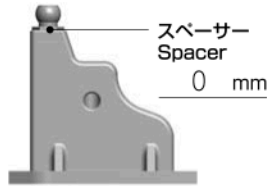

ダンパー長 Shock 67.5 mm

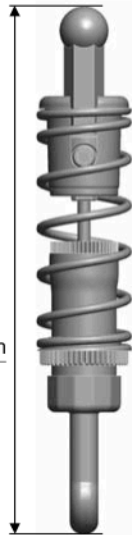

ライドハイト Ride Height



- 0 mm
 0.25 mm
 0.5 mm
 0.75 mm
 1.0 mm
 1.25 mm
 1.5 mm
 1.75 mm

穴位置 Hole Position

- 上/Top
 下/Bottom

車高 Ride Height 5 mm

メモ/Notes

バッテリー下の車高は4mm
リヤのおもりを外した。

ショック/shock absorber

ピッチ/Pitch #450

オイル/Oil

スプリング Side Spring ゴールド

ロール/Roll

オイル/Oil #700

サイドスプリング Side Spring カッパー

OTHER

モーター Motor ZERO 21.5T

進角 Timing +方向全開

スパークギア Spur Gear ノーマル

ピニオンギア Pinion Gear ノーマル

ボディ Body SC430

ボディマウント ポジション Body Mount Position

前 Front 下から8 後 Rear 下から5

バッテリー Battery LiPO 4000 28C

スピードコントローラー Electric Speed Controller BL-PRO2

SCセッティング SC Setting ノーマル状態

サーボ Servo YOKOMO SP-6099

受信機 Receiver KO KR-302F

送信機 Transmitter KO エスプリユニバース

ステアリング エキスポ Steering Expo 0

ブレーキエンドポイント Brake E.P. 90%

スロットル エキスポ Throttle Expo +30%

FRONT

タイヤ/Tire スリックGS

直径/Diameter

ホイール/Wheel GTR用

トラクション/Tire Treatment なし

塗り巾

FL	FR
<input type="checkbox"/>	<input type="checkbox"/>

時間/Time

REAR

タイヤ/Tire ラジアルS

直径/Diameter

ホイール/Wheel GTR用

トラクション/Tire Treatment なし

塗り巾

RL	RR
<input type="checkbox"/>	<input type="checkbox"/>

時間/Time