

:: Driver: 村井 正順 **:: Date:** 09/06/21
:: Track: 谷田部アリーナ オンロードコース
:: Event: JMRCA全日本選手権向けセッティング

Setup Sheet for Team Associated's 12R5

Rev. 1

:: Front Suspension

Kingpin Lube: ヨコモ ドリフトオイル (D-013)

Springs: 0.45mm (AS-4114)

Upper Arm Mounts: 0° 5° 10°

Camber: 0°

サーボ: 1mm前出し
 トーアングル: アウト1度
 ヒンジピンブレース: 無し

Caster:

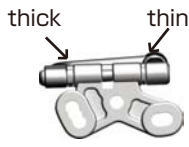

1.80°



3.25°



6.15°

Ride Height: 2.5mm

Notes: ロアアームはR/L 各3mmワイド (AS-4617)

ササアーム下のスペーサーは2mm (AS-4617)

シムはナックルの上に1枚 (0.38mm)

アッパーアームの上に5枚 (1.90mm)

リバウンドは0.5mm(スプリング下に0.1mm単位でシム調整)

:: Front Tires

Tire: ヨコモラバーファーム 40°

Diameter: φ41mm

Wheel Type: ヨコモ (SP-1250-3)

Additive: パラゴン FXII

Notes: トラクション剤は内側8mm幅(10分)

ホイールスペーサーは、R/L各0.5mm

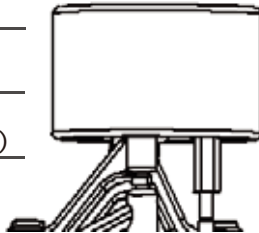

:: Body

Body Type and Make: ザイテック

Notes: ボディマウント穴は
F:シャーシ下面から19.5mm、R:下から4穴目

:: Track Info

smooth: bumpy:

traction: high med. low

Notes: 気温26度
路面温度25度

湿度80%

:: Rear Suspension

Side Spring: グリーン

T-Plate: -

Ride Height Adjuster:

Ride Height: 下図参照

Side Shock

Oil: ヨコモ#450

シャーシ後端
車高3.0mm

ロアブレース
車高2.5mm

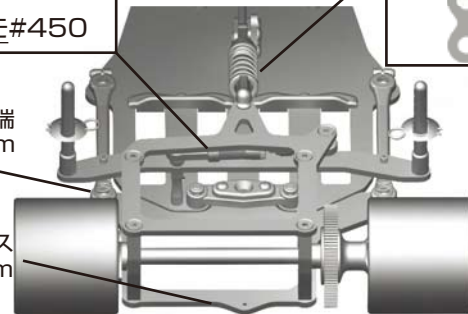

Center Shock

Oil: ヨコモ#700

Spring: ゴールド

Position:



Notes: ダンパー長64mm スプリングテンション3.5mm

ショックスペーサー(AS-4662)を0.5mmカット

サイドリンク、センターピボット、ダンパーのボールは

スムーズに動くか要チェック

:: Rear Tires

Tire: ヨコモラバーソフト 35°

Diameter: φ42mm

Wheel Type: ヨコモ (SP-1210-3)

Additive: パラゴン FXII

Notes: トラクション剤は全面(20分)

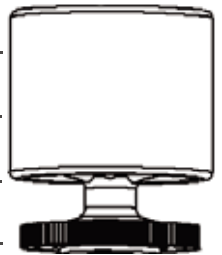

:: Motor/Battery

Motor: NOSRAMピュアエボリューション5.0T

Brush: - Spring: -

Timing: -10° Gear: 88 / 22

Battery: ヨコモEX4600IB ZAP2

Battery Position:
 Front Back

:: Speed Control

S.C. : NOSRAMパールエボリューション

S.C. Settings: 2-1-!-0

:: Transmitter

Turning Circle:

Steering Expo: -3%

Brake E.P. : 0%

Throttle Expo: 0%

Notes: KO EX-10ヘリオス
ST TRAVEL 85%

R 60%

L 60%

サーボはKO PDS-951ICS