

B500 SETTING SHEET

DRIVER 北川直哉 DATE 2011-07-31

CIRCUIT ヤタベアリーナ

- 環境 インドア アウトドア
- 路面 アスファルト コンクリート カーペット
- グリップ 高い 普通 低い
- 路面状況 フラット バンピー
- 気温 °C
- 湿度 %

FRONT

スキッド Skid Angle Front

Rear

サスブロック Sus Block

0 mm
 0.5 mm

シム Spacer 0 mm

シム Spacer 0 mm

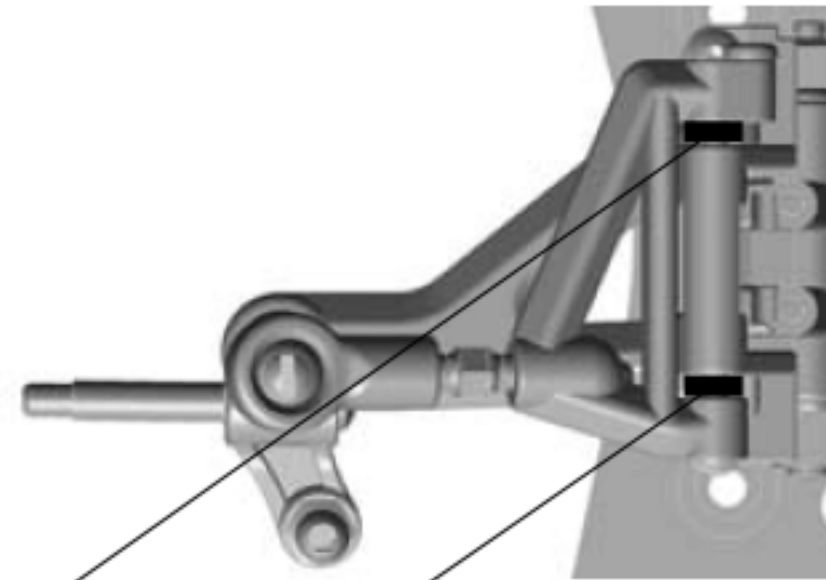

Front Spacer	Rear Spacer	Toe Angle
<input type="checkbox"/> ♀×2+♂×2	-	0°
<input type="checkbox"/> ♀×1+♂×2	♂×1	2.4°
<input type="checkbox"/> ♀×2+♂×1	♂×1	3.2°
<input type="checkbox"/> ♀×2	♂×2	4.8°
<input type="checkbox"/> ♀×1+♂×1	♂×1+♂×1	5.6°
<input type="checkbox"/> ♀×2	♂×2	6.8°
<input type="checkbox"/> ♀×1	♂×2+♂×1	8°
<input type="checkbox"/> ♀×1	♂×1+♂×2	8.8°
<input checked="" type="checkbox"/> -	♂×2+♂×2	11.2°

車高 Ride Height 6 mm
キャンバー Camber Angle 2
トー角 Toe Angle -1

メモ/Notes

ショック/shock absorber

オイル/Oil 250

スプリング/Spring

センター Center

アーム Arm シルバー

スタビ/Sway Bar
スタンダード

ヨコモグランプリR.9 ヨコモクラス

トーアウト

REAR

スペーサー Spacer 2 mm
ダウンストップ Down Stop mm
シム Spacer 0.5 mm

リヤショック ポジション Rear Shock Position

スペーサー Spacer 0 mm

ダンパー長 Shock 67 mm

ライドハイト Ride Height



- 0 mm
- 0.25 mm
- 0.5 mm
- 0.75 mm
- 1.0 mm
- 1.25 mm
- 1.5 mm
- 1.75 mm

穴位置 Hole Position
 上/Top
 下/Bottom

車高 Ride Height 6 mm

メモ/Notes

ショック/shock absorber

ピッチ/Pitch

オイル/Oil

500

スプリング Side Spring
ゴールド

ロール/Roll

オイル/Oil

700

サイドスプリング Side Spring
銅

オプション アルミ リヤ バルクヘッド、カーボン シャーシ

OTHER

モーター Motor	YOKOMO ZERO 21.5T
進角 Timing	MAX
スパークギア Spur Gear	74
ピニオンギア Pinion Gear	17
ボディ Body	ホンダHSV
ボディマウント ポジション Body Mount Position	
前 Front	後 Rear
バッテリー Battery	Lipo 2800 30C

スピードコントローラー Electric Speed Controller	YOKOMO BL-PRO2
SCセッティング SC Setting	
サーボ Servo	サンワ VZ
受信機 Receiver	サンワ 451
送信機 Transmitter	サンワ M11X
ステアリング エキスポ Steering Expo	0
ブレーキエンドポイント Brake E.P.	0
スロットル エキスポ Throttle Expo	0

FRONT	
タイヤ/Tire	YOKOMO ラジアル A ミディアム
直径/Diameter	
ホイール/Wheel	レイズ シルバー
トラクション/Tire Treatment	なし
塗り巾	FL FR
時間/Time	

REAR	
タイヤ/Tire	YOKOMO ラジアル A ソフト
直径/Diameter	
ホイール/Wheel	レイズ シルバー
トラクション/Tire Treatment	なし
塗り巾	RL RR
時間/Time	

メモ

ヨコモカップ