

BOSS

WORLD SPEC SETTING SHEET

DRIVER 山内 雄広 DATE 2011-05-08

CIRCUIT ホビーショップ みさき

- 環境 インドア アウトドア
- 路面 アスファルト コンクリート カーペット
- グリップ 高い 普通
- 路面状況 フラット バンピー

FRONT

フロントデフ/ Front Diff

デフ Diff
 スプール Spool
 ワンウェイ One-way

1 2 3 4 5 6

デフ Diff
 低/Low
 高/High

ホイールハブ Wheel Hubs
 4.5 mm
 5.0 mm
 5.5 mm

ステアリングブロック Steering Block

バンプステア Bump Steer
 1 mm

センターリンク/ Center Link
 1.2 mm
 BD-201R
 BD-201R8

ホイールベース/ Wheelbase
 0.5 mm

スペーサー Spacer
 FF 0 mm
 FR 0 mm

サスブロック Sus Block
 FF 43.5 mm
 FR 43.5 mm

車高 Ride Height	4	mm
キャンバー Camber Angle	2	°
キャスター Caster Angle	4	°
スタビ/ Sway Bar	1.0 1.1 1.2 1.3 1.4 1.5 1.6	mm
ドループ/ Droop	アウターピン中心/ Pin	
	8.5	mm
	サスアーム外下/ Arm	mm
トール角 Toe Angle		°

ショック/ shock absorber

オイル/ Oil
400

ピストン/ Piston
1 2 ③ 穴/ Holes
1.1 mm

スプリング Spring
XRAY 2.4

ブラダー Bladder ノーマル

Oリング O-ring ① 2 個

リバウンド Rebound 0 %

メモ/ Notes
キングピンに0.5mmスペーサーを追加

REAR

1 2 3 4 5 6

ホイールハブ Wheel Hubs
 4.5 mm
 5.0 mm
 5.5 mm

デフ Diff
 低 Low
 高 High

ホイールベース/ Wheelbase
 2 mm

スペーサー Spacer
 RF 0 mm
 RR 0 mm

サスブロック Sus Block
 RF 41.3 mm
 RR 45.7 mm

41.5mm 40.5mm 39.5mm

車高 Ride Height	4	mm
キャンバー Camber Angle	2	°
キャスター Caster Angle		°
スタビ/ Sway Bar	1.0 1.1 ①.2 1.3 1.4 1.5 1.6	mm
ドループ/ Droop	アウターピン中心/ Pin	
	9	mm
	サスアーム外下/ Arm	mm
トール角 Toe Angle	3	°

ショック/ shock absorber

オイル/ Oil
400

ピストン/ Piston
1 2 ③ 穴/ Holes
1.1 mm

スプリング Spring
XRAY 2.4

ブラダー Bladder ノーマル

Oリング O-ring ① 2 個

リバウンド Rebound 0 %

メモ/ Notes
スタビはBD用
リアハブは外穴を利用

OTHER

モーター Motor	YOKOMO ZERO ブラシレス 17.5T
スパークギア Spur Gear	108 枚 (64 ピッチ/ pitch)
ピニオンギア Pinion Gear	29 枚 (64 ピッチ/ pitch)
ギア比 Gear Ratio	7.45:1
ボディ Body	LTC-R
ウイング Wing	付属
バッテリー Battery	YOKOMO TEAM SPEC 6000
アンプ ESC	ノスラム ストックスベック Ver.2

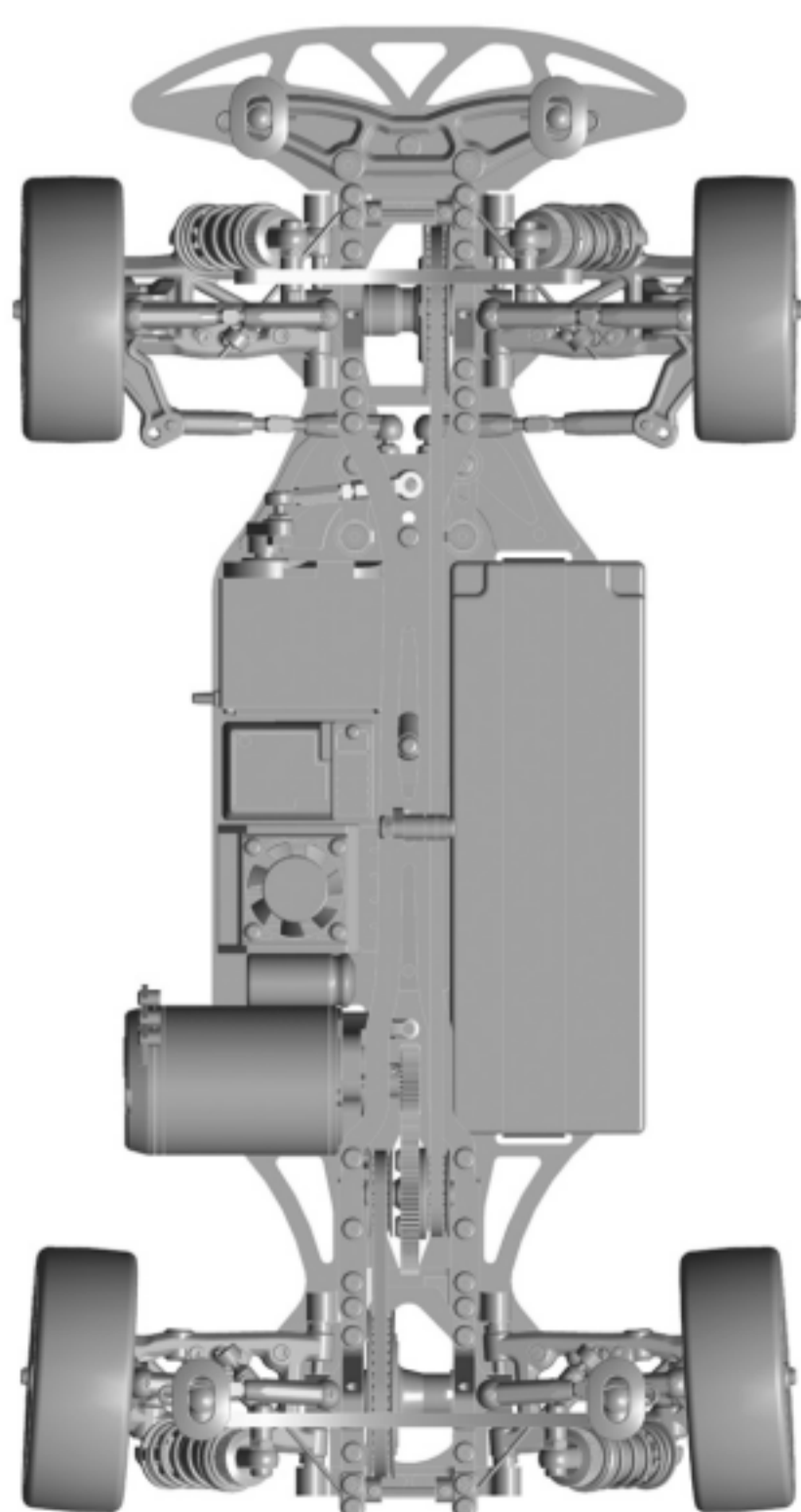

FRONT	
タイヤ/ Tire	YOKOMO YG2011
硬度/ Compound	7NH
インナー/ Insert	YOKOMO 039M
ホイール/ Wheel	YOKOMO プレシジョン
トラクション/ Tire Treatment	イエローラベル
塗り巾	FL FR 100%

REAR	
タイヤ/ Tire	YOKOMO YG2011
硬度/ Compound	7NH
インナー/ Insert	YOKOMO 039M
ホイール/ Wheel	YOKOMO プレシジョン
トラクション/ Tire Treatment	イエローラベル
塗り巾	RL RR 100%

メモ