

BOSS

SETTING SHEET

DRIVER 山内 雄広 DATE 2010.02.07

CIRCUIT 谷田部アリーナ(ラウンドレース)

- 環境 インドア アウトドア
- 路面 アスファルト コンクリート カーペット
- グリップ 高い 普通
- 路面状況 フラット バンピー

FRONT

フロントデフ / Front Diff

デフ Diff

スプール Spool

ワンウェイ One-way

1 2 3 4 5 6

0 mm

1.0 mm

デフ Diff

低 / Low

高 / High

ホイールハブ Wheel Hubs

4.5 mm

5.0 mm

5.5 mm

ステアリングブロック Steering Block

バンブステア Bump Steer 1 mm

センターリンク / Center Link 8mmタイプ-BD-201R8 0 mm

ホイールベース / Wheelbase 0.5 mm

↑FRONT

スペーサー Spacer

FF 0 mm

FR 0 mm

サスブロック Sus Block

FF 43.5 mm

FR 43.5 mm

車高 Ride Height	5.0 mm
キャンバー Camber Angle	2.0 °
キャスター Caster Angle	4.0 °
スタビ / Sway Bar	1.0 1.1 1.2 1.3 (1.4) 1.5 1.6 ※BD用 mm
ドループ / Droop	アウターピン中心 7.0~8.0 mm
	サスアーム外下 mm
トー角 Toe Angle	0 °

ショック / shock absorber	オイル / Oil
	YOKOMO #400
ピストン / Piston	1 2 (3) 穴 / Holes 1.0 mm
スプリング Spring	YOKOMO イエロー
ブラダー Bladder	ノーマル クリア
リバウンド Rebound	0 %
メモ / Notes	・オリングはクリア1ヶ仕様 ・バルクキャップはオプションの3.5mmワイド

REAR

1 2 3 4 5 6

外穴を使用 1 mm

1 mm

ホイールハブ Wheel Hubs

4.5 mm

5.0 mm

5.5 mm

デフ Diff

低 Low

高 High

ホイールベース / Wheelbase 2.0 mm

↑FRONT

スペーサー Spacer

FF 0 mm

FR 0 mm

サスブロック Sus Block

FF 42.0 mm

FR 47.1 mm

車高 Ride Height	5.0 mm
キャンバー Camber Angle	2.0 °
キャスター Caster Angle	°
スタビ / Sway Bar	1.0 1.1 1.2 (1.3) 1.4 1.5 1.6 ※BD用 mm
ドループ / Droop	アウターピン中心 8.0~9.0 mm
	サスアーム外下 mm
トー角 Toe Angle	3.5 °

ショック / shock absorber	オイル / Oil
	YOKOMO #450
ピストン / Piston	1 2 (3) 穴 / Holes 1.0 mm
スプリング Spring	YOKOMO ブルー
ブラダー Bladder	ノーマル クリア
リバウンド Rebound	0 %
メモ / Notes	・オリングはクリア1ヶ仕様

OTHER

モーター Motor	YOKOMO ZERO ブラシレス 15.5T
スパークギア Spur Gear	95 96 97 101 102 103 T その他 88 T
ピニオンギア Pinion Gear	42 T
ギア比 Gear Ratio	4.19 : 1
ボディ Body	チームボンバー ダッジストラトス タイプA 軽量
ウイング Wing	ヨコモ ぶくらウイング
バッテリー Battery	YOKOMO Li-po5000 (40C)
アンプ ESC	NOSRAM Pearl ISTC

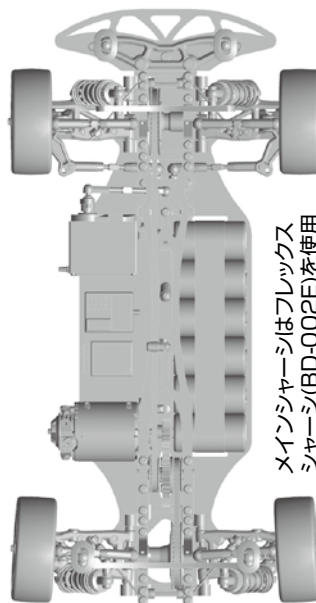

メインシャシはフレックスシャシ(BD-002E)を使用

FRONT	
タイヤ / Tire	アリーナコントロール
硬度 / Compound	↑
インナー / Insert	↑
ホイール / Wheel	↑
トラクション / Tire Treatment	パラゴンFX-II
塗り巾	FL FR

REAR	
タイヤ / Tire	アリーナコントロール
硬度 / Compound	↑
インナー / Insert	↑
ホイール / Wheel	↑
トラクション / Tire Treatment	パラゴンFX-II
塗り巾	RL RR