

DRIFT PACKAGE SETTING SHEET

ドライバー 鈴木 浩

DATE 2009 / 9 / 19

サーキット	谷田部アリーナ		
環境	<input checked="" type="checkbox"/> インドア	<input type="checkbox"/> アウトドア	
路面	<input checked="" type="checkbox"/> アスファルト	<input type="checkbox"/> コンクリート	<input type="checkbox"/> カーペット
グリップ	<input type="checkbox"/> 高い	<input checked="" type="checkbox"/> 普通	
路面状況	<input checked="" type="checkbox"/> フラット	<input type="checkbox"/> バンピー	

ボディ (Team TOYO with GP SPORTS S15)
 ウィング (ノーマル)
 コメント☆さらに車を動かす(コーナーでキレの出る)セット→F/Swift ブルー R/シルバー(ノーマル)
 ☆フロントグリップが多い場合→フロントのホイールハブスペーサーを0.5mm追加
 ☆フロントバンパーウェイト→30g
 ☆フロントCハブは切れ角を増やす加工を施す

■スタビワイヤー
 フロント
 () ()
無し
 リア
 () ()
無し

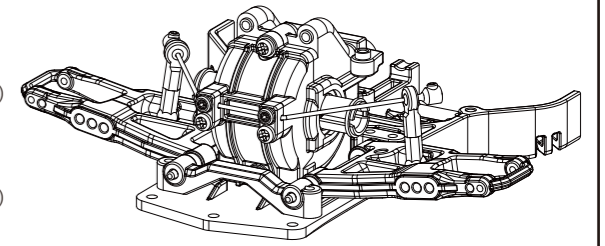

■フロント駆動

ボールデフ ソリッドアクスル

ワンウェイ (SD-640T) 樹脂製 (SD-501DS) 樹脂製 (SD-501SAS) (SD-501SAA)
アルミ製 (BD-500A) アルミ製 (SD-501SAA)

■フロントササアーム位置

4 mm X 1 枚

mm X 枚

■ササアーム種類

ノーマル (SD-008H)
グラファイト (SD-008HG)

■リアササアーム位置

4 mm X 1 枚

mm X 枚

■ササアーム種類

ノーマル (SD-008H)
グラファイト (SD-008HG)

■リアハブキャリア

トーイン0° (SD-415) トーイン0.5° (SD-415R05) トーイン1° (SD-415R10)

■ステアリングブロック

トレール1 (SD-415) トレール0 (SD-415S)

TeamSUZUKIステアリングブロック (TS-2100)

■ギヤ比

スパー (48) ピッチ (70) 枚 × 2.35 = ギヤ比 (: 1)
 ピニオン (48) ピッチ (28) 枚

■リア駆動

ボールデフ ソリッドアクスル

樹脂製 (SD-501DS) 樹脂製 (SD-501SAS)
アルミ製 (BD-500A) アルミ製 (SD-501SAA)

TeamSUZUKI リアハブキャリア トーイン0° (TS-2101)
TeamSUZUKI リアハブキャリア トーイン0.5° (TS-2106)
 FCDスタンダード(リア1.5倍) (D-048)

■フロントドループハイト

車高 5 mm

mm

ダウンストップ用セットビスで調整

■アイアーム、ショック位置

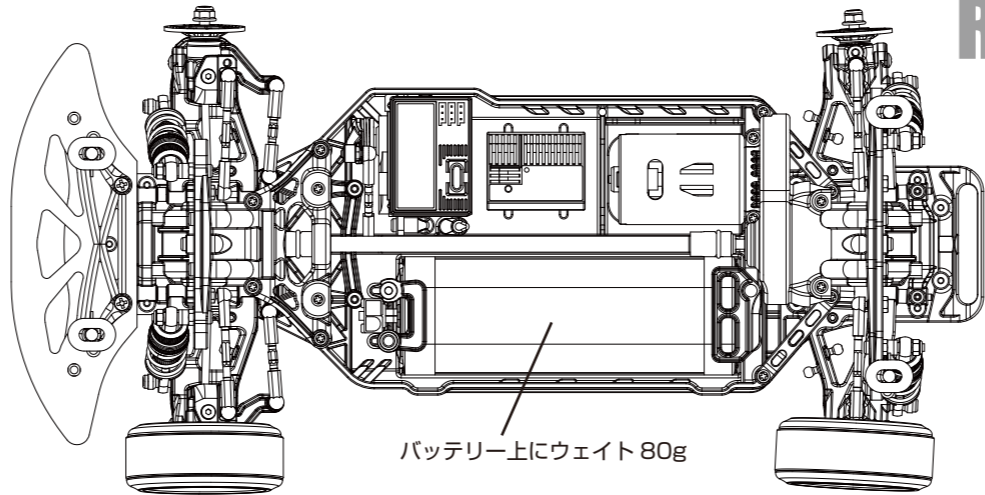

■アイアーム、ショック位置

■リアドループハイト

車高 6 mm

mm

ダウンストップ用セットビスで調整

■フロントダンパー

ダンパーオイル #250

キャップ
エアレーション (YS-8Y)
ダイヤフラム (YS-8D)
 ※ダイヤフラムスポンジ無し

ピストン (YS-7-1)
#1 #2 #3

シリンダー
プラスチック (YS-4SSS-4)
アルミ (YS-4SSS-6)

スプリング (シルバー/キットノーマル)

パンプストップOリング
枚

スプリングカップ
プラスチック (YS-6W)
レイスピード (RS-15)

ショックエンド (YS-6W)
ショート
ロング

ダンパー全長 64 mm

■フロントトー角

アウト1

タイロッドで調整

■バッテリー
 ヨコモ Li-po 3000 (YB-L300)

■フロントタイヤ、リング、ホイール
 ゼロワン R

■フロントサスマウント

アルミ製 (SD-300FFO)
 アルミ製 (BD-300MFR)

1mm X 1 枚

■モーター、ESC
 ZERO ブラシレス 13.5T

■リアタイヤ、リング、ホイール
 ゼロワン R

■リアサスマウント

アルミ製 (SD-300RR2)
 アルミ製 (SD-300MRF)

1mm X 1 枚

■リアトー角

3

サスマウント、ハブキャリアで調整

■リアダンパー

ダンパーオイル #250

キャップ
エアレーション (YS-8Y)
ダイヤフラム (YS-8D)

ピストン (YS-7-1)
#1 #2 #3

シリンダー
プラスチック (YS-4SSS-4)
アルミ (YS-4SSS-6)

スプリング (Swift グリーン)

パンプストップOリング
枚

スプリングカップ
プラスチック (YS-6W)
レイスピード (RS-15)

ショックエンド (YS-6W)
ショート
ロング

ダンパー全長 64 mm

■リアキャンパー角

3

アッパーアームで調整