

DRIFT PACKAGE SETTING SHEET

ドライバー

三嶋 裕次郎

DATE 2014 / 04 / 10

| | | | |
|-------|--|---------------------------------|---|
| サーキット | 谷部アリーナドリフトスポーツコース | | |
| 環境 | <input checked="" type="checkbox"/> インドア | <input type="checkbox"/> アウトドア | |
| 路面 | <input type="checkbox"/> アスファルト | <input type="checkbox"/> コンクリート | <input checked="" type="checkbox"/> カーペット |
| グリップ | <input checked="" type="checkbox"/> 高い | <input type="checkbox"/> 普通 | |
| 路面状況 | <input checked="" type="checkbox"/> フラット | <input type="checkbox"/> バンピー | |

ボディ (GRX130 Mark X)

ウィング (None)

コメント
RCマガジン6月号セッティング塾取材時の、FCDギヤの装着を前提としたセッティングです。カーペット路面ではドリフトアングルが不十分ですが、安定感を高めたセットの参考例です。

主な使用オプション

- D-134 切れ角アップ Type-Cフロントサス コンバージョン
- D-015A グレードアップコンバージョン1(バージョン2)
- D-021 HPフロントワンウェイ
- D-049 FCDソリッドアクスル×1.5
- SD-415S12 キングピンアングル ステアリングブロック(12度)
- D-047 ワイドバンパーブレース

■フロント駆動

フンウェイ (D-021) 樹脂製 (SD-501DS) 樹脂製 (SD-501SAS)

アルミ製 (BD-500A) アルミ製 (SD-501SAA)

■フロントサスアーム位置

0 mm X 枚 4 mm X 枚

■サスアーム種類

Type-C用 (SD-008C) グラファイト (SD-008HG)

■リアサスアーム位置

0 mm X 枚 4 mm X 枚

■サスアーム種類

ノーマル (SD-008H) グラファイト (SD-008HG)

■リアハブキャリア

トーイン0° (SD-415) トーイン0.5° (SD-415R05) トーイン1° (SD-415R10)

■ステアリングブロック

トレール1 (SD-415) トレール0 (SD-415S)

アルミ製 キングピンアングルSTブロック(12度) (SD-415S12)

■ギヤ比

スパー (48) ピッチ (70) 枚 × 2.35 = ギヤ比 (: 1)

ピニオン (48) ピッチ (28) 枚

■リア駆動

樹脂製 (SD-501DS) FCD×1.5 (D-049)

アルミ製 (BD-500A)

ボールデフ ソリッドアクスル

TeamSUZUKI リアハブキャリア トーイン0° (TS-2101)

TeamSUZUKI リアハブキャリア トーイン0.5° (TS-2106)

■フロントドループハイト

車高 7.0 mm

サスポール下側で計測

3.0 mm

ダウンストップ用セットビスで調整

■アイアーム、ショック位置

フロントアームはType-CのAアームでキャストを一層覆かせた状態

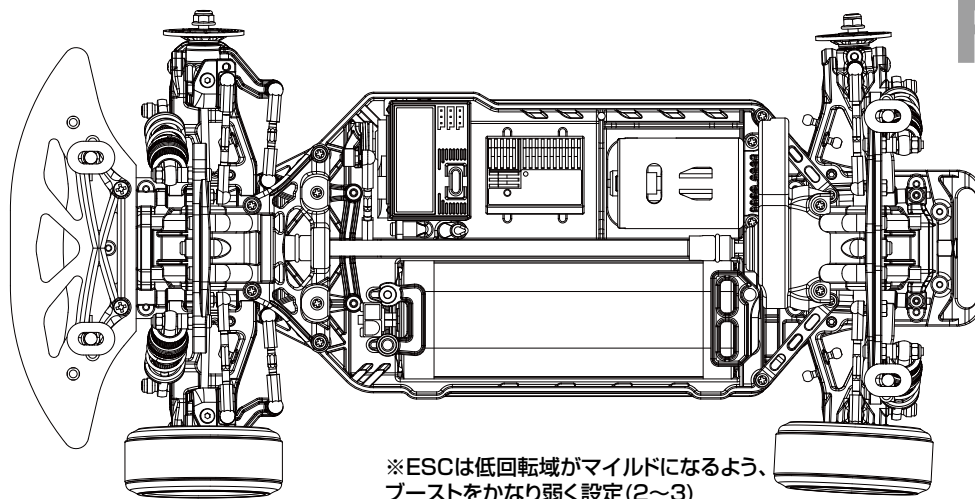

■アイアーム、ショック位置

2.0mm

※スペーサーを入れるとリヤが加速時に横に逃げやすくなる。無いほうが安定感が高い。

■リアドループハイト

車高 4.0 mm

3.0 mm

ダウンストップ用セットビスで調整

■フロントダンパー

ダンパーオイル #250

キャップ

エアレーション (YS-8Y) ダイヤフラム (YS-8D)

ピストン (YS-7-1) D-015A 標準

シリンダー

プラスチック (YS-4SSS-4) アルミ (D-015A)

スプリング D-119Y(イエロー)

パンプストップOリング 0 枚

スプリングカップ

プラスチック (YS-6W) D-015A 標準(アルミ製)

ショックエンド (YS-6W) ショート ロング

ダンパー全長 mm

※ステアリングタイロッド取り付け位置は、ナックルが一番外側の穴、STワイバーは内側の穴を使用。

0°

タイロッドで調整

■フロントトー角

■フロントキャンパー角

アッパーアームで調整

5°

■バッテリー

Li-po 4000mAh(YB-L400)

■フロントタイヤ、リング、ホイール

ゼロワンR4(ZR-DR05)

■フロントサスマウント

Normal ()

Normal ()

0 X 0 枚

0 X 0 枚

0 X 0 枚

■モーター、ESC

BL-PR03+YM-BL135G

■リアタイヤ、リング、ホイール

ゼロワンR4(ZR-DR05)

■リアサスマウント

Normal ()

Normal ()

0 X 0 枚

0 X 0 枚

0 X 0 枚

サスマウント、ハブキャリアで調整

3°

■リアトー角

■リアキャンパー角

アッパーアームで調整

3°

■リアダンパー

ダンパーオイル #250

キャップ

エアレーション (YS-8Y) ダイヤフラム (YS-8D)

ピストン (YS-7-1) D-015A 標準

シリンダー

プラスチック (YS-4SSS-4) アルミ (D-015A)

スプリング D-119Y(イエロー)

パンプストップOリング 0 枚

スプリングカップ

プラスチック (YS-6W) D-015A 標準(アルミ製)

ショックエンド (YS-6W) ショート ロング

ダンパー全長 mm