

# DRIFT PACKAGE 2WD CONVERSION

## SETTING SHEET

DRIVER Hayato Matsuzaki DATE 2015. Aug . 6

CIRCUIT YATABE ARENA

- 環境 / Place.....  インドア / Indoor  アウトドア / Outdoor
- 路面 / Track.....  コンクリート / Concrete  アスファルト / Asphalt
- Pタイル / Plastic tile  カラーコンクリート / Color Concrete  カーペット / Carpet
- グリップ / Traction.....  高い / High  普通 / Medium  低い / Low
- 路面状況 / Track situation.....  フラット / Flat  バンピー / Bump

**FRONT**

ショックタワー / Shock Tower  
種類 / Type  
Aluminum

キングピン ボール / Kingpin ball  
種類 / Type  
上面 / Upper IB-414KBC  
下面 / Lower IB-414KBC

スペーサー / Spacer 2.0 mm  
スペーサー / Spacer 3.5 mm  
スペーサー / Spacer 2.0 mm  
スペーサー / Spacer 23.5 mm  
スペーサー / Spacer mm

21 mm  
23.5 mm

サスブロック FF F0  
Sus Block FR F

スペーサー FF 1.0 mm  
Spacer FR 1.0 mm

52 mm

ステアリングブロック  
Steering Block  2WD用 / for 2WD D-166

ナロー0° / narrow 0°  
 ナロー7° / narrow 7°

ロッドエンドボール位置  
Rod End Ball Position

上面 Upper  
下面 Lower

ストッパー位置  
Stopper Position

1.0 mm  
3.5 mm

ホイールハブ  
Wheel Hub  
種類 / Type

車高 / Ride Height  
8.0

全幅 / Tread  
213

ドループ / Droop  
サスアーム外下 / Arm  
FREE

スタビ / Sway Bar  
1.2 1.3 1.4  
1.5 1.6

メモ / Notes  
Wheel hub spacer 1.0mm

キャンバー / Camber Angle  
8.0°

キャスト / Caster Angle  
12.0°

トー角 / Toe Angle  
OUT 2.0

最大切角 / Maximum Steering Angle  
71° 47°

**REAR**

ショックタワー 種類 / Type  
Shock Tower D-026

ホイールハブ  
Wheel Hub  
種類 / Type  
ZS-011EL

スペーサー  
Spacer  
0 mm

サスブロック  
Sus Block  
RF SD-300MRF  
RR RO+2

スペーサー  
Spacer  
RF 1.0 mm  
RR 1.0 mm

トーイン  
Toe-in  
 0°  
 0.5°  
 1.0°

4.0 mm

ノーマル / Normal   
グラファイト / Graphite

車高 / Ride Height  
5.0

全幅 / Tread  
195

ドループ / Droop  
サスアーム外下 / Arm  
FREE

メモ / Notes  
Use SD-010BR Dog bone

キャンバー / Camber Angle  
0.5°

トー角 / Toe Angle  
3.0°

スタビ / Sway Bar  
1.0 1.1 1.2  
1.3 1.4 1.5

**OTHER**

モーター Motor	RP M2 series 8.5T	進角 Advanced timing	25
スパーギア Spur Gear	78	枚 ( 64 ピッチ / pitch)	
ピニオンギア Pinion Gear	26	枚 ( 64 ピッチ / pitch)	
ジャイロ Gyro	D-Like	ゲイン Gain	55 %
サーボ Servo	SANWA BRX	サーボ ホーン Servo Horn	B7-204SK
アンプ ESC	Racing Performer X series		
バッテリー Battery	Racing Performer 5800mAh/7.4V	位置 Position	
ウェイト ( F・R ) Weight			
ボディ Body	UP GARAGE FALKEN 86		

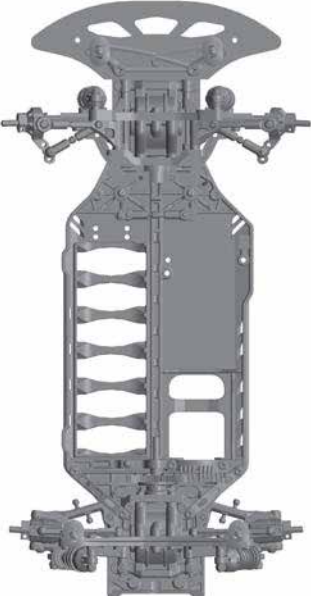

FRONT	REAR
ショック / shock absorber 種類 / Type D-015A	ショック / shock absorber 種類 / Type D-015A
スポンジ / Sponge None	スポンジ / Sponge None
ダイヤフラム / Diaphragm Clear (YS-8DMH)	ダイヤフラム / Diaphragm Clear (YS-8DMH)
ピストン / Piston 1.1mm/3 hole	ピストン / Piston 1.1mm/3 hole
ショックシャフト / Shaft Normal	ショックシャフト / Shaft Normal
Oリング / O-ring Blue (YS-7HG)	Oリング / O-ring Blue (YS-7HG)
スプリング / Spring D-170G	スプリング / Spring D-171G
全長 / Length 62mm	全長 / Length 62mm
オイル / Oil #350	オイル / Oil #300
タイヤ / Tire R2 (ZR-DR04)	タイヤ / Tire R2 (ZR-DR04)
ホイール / Wheel 57 Xtreme (TW-4913)	ホイール / Wheel 57 Xtreme (TW-4913)