

B1 2015 SETTING SHEET

DRIVER 加藤 隆史 DATE . . .

CIRCUIT ラジコン天国 名古屋店

- 環境/Place インドア/Indoor アウトドア/Outdoor
- 路面/Track アスファルト/Asphalt カーペット/Carpet
- グリップ/Traction 高い/High 普通/Medium 低い/Low
- 路面状況/Track situation フラット/Flat バンビー/Bump

FRONT

ギア/Gear #

スプール/Spool

ワンウェイ/One-way

デフ 低/Low Diff 高/High

ショックタワー Shock Tower 低/Low スタンダード/Standard

グラファイト/Graphite スタンダード/Standard

2° 4° 6°

ホイールハブ Wheel Hubs 4.5 mm 5.0 mm 5.5 mm

WJ SJ

サスブロック Sus Block FF 43.9 mm FR 43.5 mm 一体型/1 Piece 分割型/Separate

スペーサー Spacer FF 0 mm FR 0 mm

グラファイト/Graphite スタンダード/Standard

ステアリングブロック Steering Block

バンプステア Bump Steer 0.5 mm

センターリンク/Center Link 1.0 mm

ホイールベース/Wheelbase 0.5 mm

車高 Ride Height	4.8 mm
キャンバー Camber Angle	1.5°
キャスター Caster Angle	(4) 6°
スタビ/Sway Bar	1.0 1.1 1.2 (1.3) 1.4 1.5 1.6 mm
ドループ/Droop	アウターピン中心/Pin mm
	サスアーム外下/Arm mm
トー角 Toe Angle	OUT 0.5°

ショック/shock absorber	<input checked="" type="checkbox"/> ノーマル/Normal <input type="checkbox"/> ショート/Short
オイル/Oil	
ピストン/Piston	1 2 (3) 穴/Holes mm
スプリング/Spring	
<input checked="" type="checkbox"/> ブラダー/Bladder	
<input type="checkbox"/> エアレーション/Aeration	
Oリング/O-ring	1 (2) 個
リバウンド/Rebound	10 %

REAR

ボール/Ball ギア/Gear #2000(アソシ)

ショックタワー Shock Tower 低/Low スタンダード/Standard

デフ 低/Low Diff 高/High

ホイールハブ Wheel Hubs 4.5 mm 5.0 mm 5.5 mm

グラファイト/Graphite スタンダード/Standard

サスブロック Sus Block RF 42.0 mm RR 45.7 mm 一体型/1 Piece 分割型/Separate

スペーサー Spacer RF mm RR mm

ショート グラファイト/Short Graphite スタンダード グラファイト/Standard Graphite

ホイールベース/Wheelbase 2.0 mm

2.2 mm

車高 Ride Height	4.8 mm
キャンバー Camber Angle	2.0°
キャスター Caster Angle	
スタビ/Sway Bar	1.0 1.1 (1.2) 1.3 1.4 1.5 1.6 mm
ドループ/Droop	アウターピン中心/Pin mm
	サスアーム外下/Arm mm
トー角 Toe Angle	2.5°

ショック/shock absorber	<input checked="" type="checkbox"/> ノーマル/Normal <input type="checkbox"/> ショート/Short
オイル/Oil	アソシ#40
ピストン/Piston	1 2 (3) 穴/Holes mm
スプリング/Spring	ヨコモ ピンク
<input checked="" type="checkbox"/> ブラダー/Bladder	ブラック
<input type="checkbox"/> エアレーション/Aeration	
Oリング/O-ring	1 (2) 個
リバウンド/Rebound	10 %

OTHER

メインシャーシ Main Chassis	<input type="checkbox"/> カーボン/Carbon Graphite <input checked="" type="checkbox"/> アルミ/Aluminum
モーター Motor	Gスタイル
スパーギア Spur Gear	110 枚 (64 ピッチ/pitch)
ピニオンギア Pinion Gear	29 枚 (64 ピッチ/pitch)
モーター位置 Mortor Position	<input type="checkbox"/> 前位置/Forward <input checked="" type="checkbox"/> スタンダード/Standard
ボディ Body	プロトフォーム LTC-R
ウィング Wing	ノーマル
アッパーデッキ Upper Deck	<input checked="" type="checkbox"/> スタンダード/Standard <input type="checkbox"/> ハイトラクション/High Traction
バッテリー Battery	Gスタイル
アンプ ESC	ヨコモ RPX

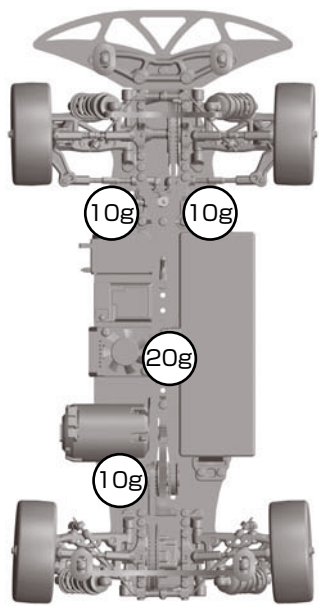

FRONT	
タイヤ/Tire	パナレーサー-VX
硬度/Compound	40VX
インナー/Insert	ヨコモ 039M
ホイール/Wheel	ヨコモ プレシジョン
トラクション/Tire Treatment	マイティV3(黄)
メモ/Notes	

REAR	
タイヤ/Tire	パナレーサー-VX
硬度/Compound	40VX
インナー/Insert	ヨコモ 039M
ホイール/Wheel	ヨコモ プレシジョン
トラクション/Tire Treatment	マイティV3(黄)
メモ/Notes	