

谷田部アリーナ所長 鈴木 浩の D-MAX アジャスタブル デュアルクラッチ セッティングアドバイス

アジャスタブル デュアルクラッチの調整方法

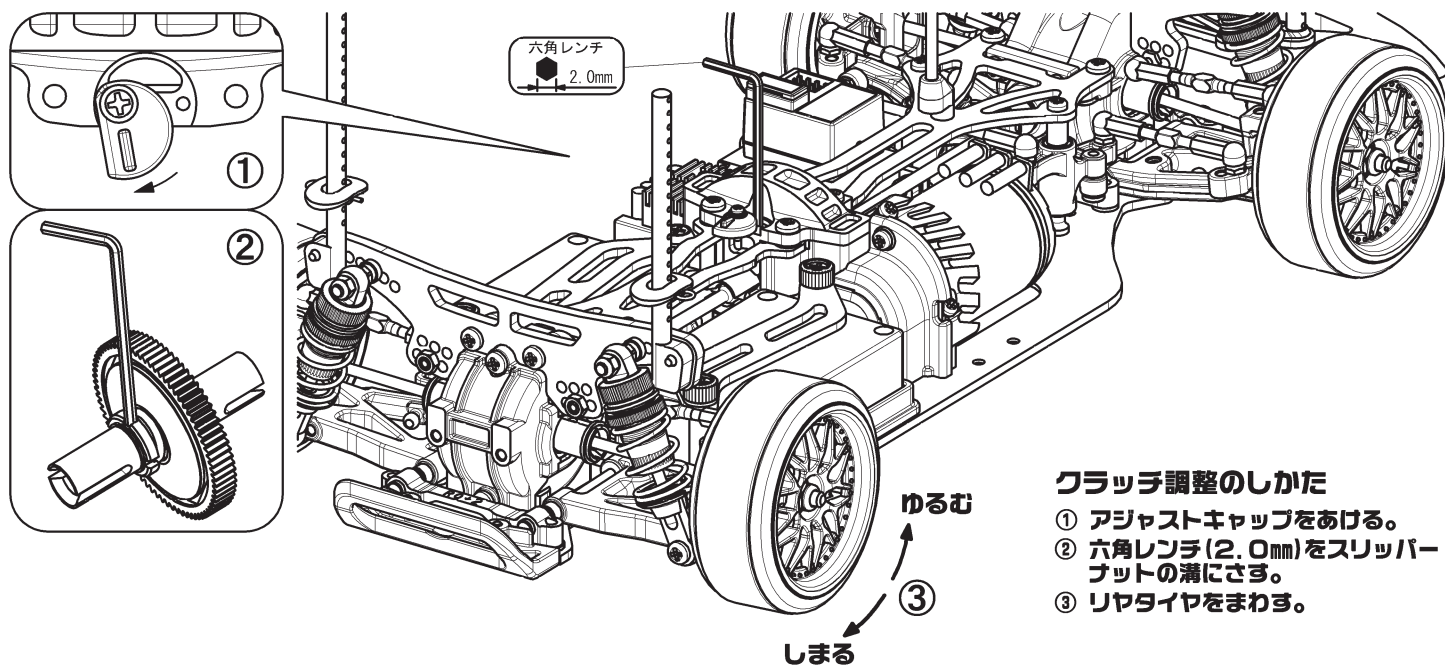

クラッチ調整のしかた

- ① アジャストキャップをあげる。
- ② 六角レンチ(2.0mm)をスリッパナットの溝にさす。
- ③ リヤタイヤをまわす。

スリッパグリスの塗付

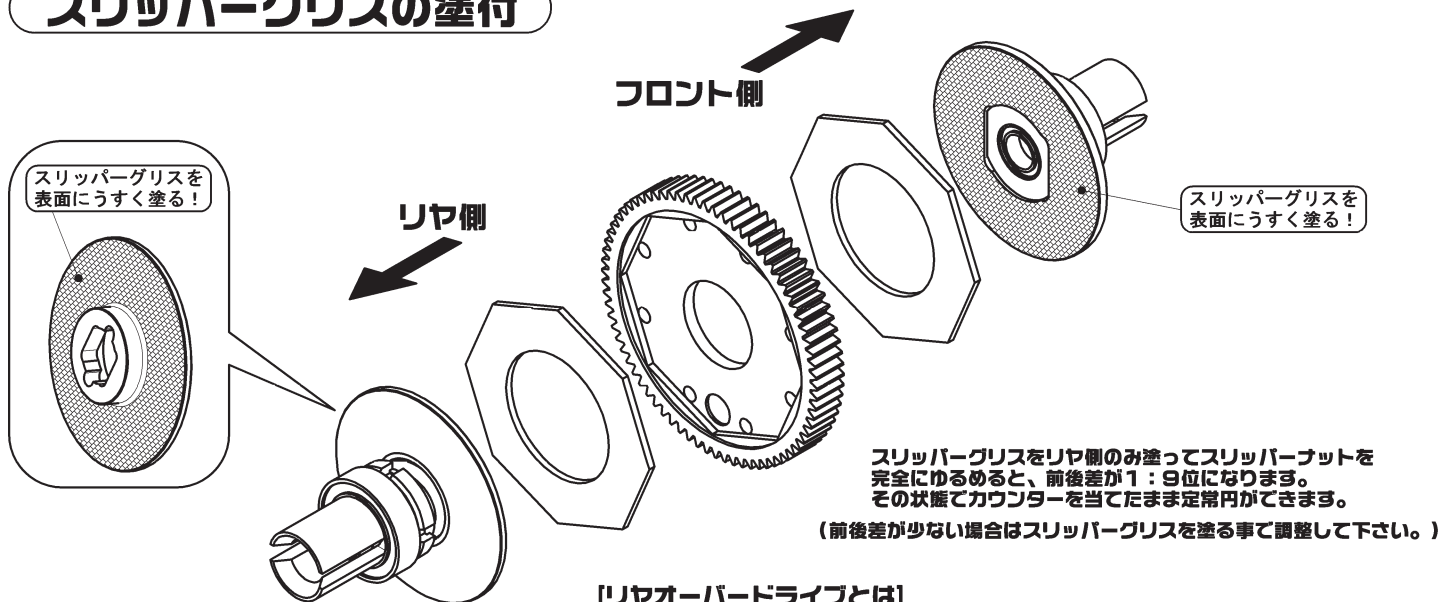

スリッパグリスをリヤ側のみ塗ってスリッパナットを完全にゆるめると、前後差が1:9位になります。その状態でカウンターを当てたまま定常円がてきます。

(前後差が少ない場合はスリッパグリスを塗る事で調整して下さい。)

【リヤオーバードライブとは】

スロットルオンの時に後のタイヤが前のタイヤよりも多く回転する事。

スリッパグリスの塗付	スリッパナットのしめこみ量	
	しめる ←	ゆるめる →
前後 塗る (キット標準)	前後ロック ダイレクト ←	前後すべる →
リヤ側のみ塗る (スリッパメインプレート側)	前後ロック ダイレクト ←	リヤオーバードライブ →