

# GT500 SETTING SHEET

DRIVER 鈴木昭 DATE 2012-07-01

CIRCUIT 水沢ラジコン

- 環境  インドア  アウトドア
- 路面  アスファルト  コンクリート  カーペット
- グリップ  高い  普通  低い
- 路面状況  フラット  バンピー
- 気温 °C
- 湿度 %

## FRONT

スキッド Skid Angle  
Front

Rear

サスブロック Sus Block

0 mm  
 0.5 mm

シム Spacer 0 mm

シム Spacer 2.5 mm

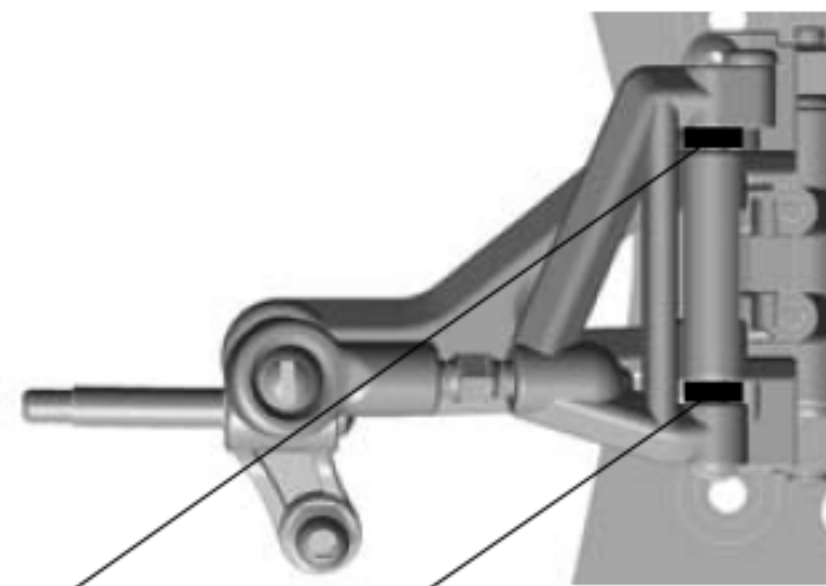

| Front Spacer  | Rear Spacer   | Angle |
|---|---|-------|
| <input type="checkbox"/> 2 + <input type="checkbox"/> 2 | -   | 0°    |
| <input type="checkbox"/> 1 + <input type="checkbox"/> 2 | <input type="checkbox"/> 1                              | 2.4°  |
| <input type="checkbox"/> 2 + <input type="checkbox"/> 1 | <input type="checkbox"/> 1                              | 3.2°  |
| <input type="checkbox"/> 2                              | <input type="checkbox"/> 2                              | 4.8°  |
| <input type="checkbox"/> 1 + <input type="checkbox"/> 1 | <input type="checkbox"/> 1 + <input type="checkbox"/> 1 | 5.6°  |
| <input type="checkbox"/> 2                              | <input type="checkbox"/> 2                              | 6.8°  |
| <input type="checkbox"/> 1                              | <input type="checkbox"/> 2 + <input type="checkbox"/> 1 | 8°    |
| <input checked="" type="checkbox"/> 1                   | <input type="checkbox"/> 1 + <input type="checkbox"/> 2 | 8.8°  |
| <input type="checkbox"/> -                              | <input type="checkbox"/> 2 + <input type="checkbox"/> 2 | 11.2° |

車高 Ride Height 4.0 mm  
キャンバー Camber Angle 0.5  
トー角 Toe Angle 0

メモ/Notes

ショック/shock absorber

オイル/Oil

500

スプリング/Spring

センター

Center 無し

アーム

Arm 新型

スタビ/Sway Bar

有り

GT500R

フロントリバウンドは、フリーに設定。

## REAR

スペーサー Spacer 1.5 mm  
ダウンストップ Down Stop mm  
シム Spacer 1 mm

ライドハイト Ride Height



- 0 mm
- 0.25 mm
- 0.5 mm
- 0.75 mm
- 1.0 mm
- 1.25 mm
- 1.5 mm
- 1.75 mm

穴位置 Hole Position  
 上/Top  
 下/Bottom

リヤショック ポジション Rear Shock Position

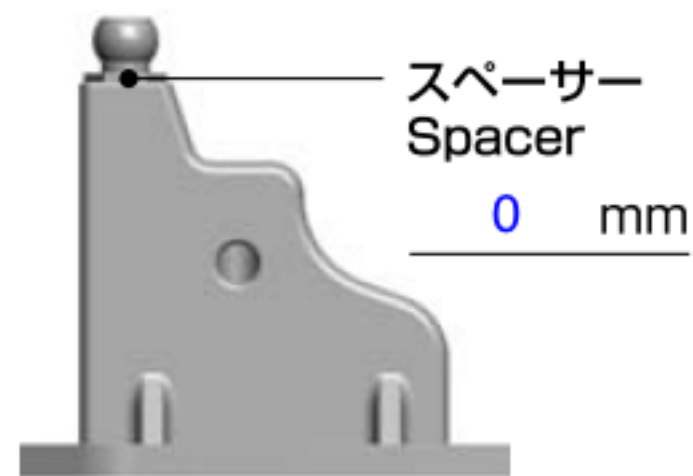

ダンパー長 Shock 67.5 mm

車高 Ride Height 4.0 mm

メモ/Notes

ショック/shock absorber

ピッチ/Pitch

オイル/Oil

500

スプリング Side Spring  
ブラック

ロール/Roll

オイル/Oil

1000

サイドスプリング Side Spring  
シルバー

バッテリーは真ん中。バッテリー下の車高は4.0mm  
フロントタイヤは、下記はMになっておりますが、実際はMSを使用。

## OTHER

|                                   |                   |
|-----------------------------------|-------------------|
| モーター Motor                        | YOKOMO ZERO 21.5T |
| 進角 Timing                         | MAX               |
| スパークスギア Spur Gear                 | 74                |
| ピニオンギア Pinion Gear                | 17                |
| ボディ Body                          | SC430             |
| ボディマウント ポジション Body Mount Position |                   |
| 前 Front                           | 下から8              |
| 後 Rear                            | 下から5              |
| バッテリー Battery                     | Lipo 2800 30C     |

|                                       |                |
|---------------------------------------|----------------|
| スピードコントローラー Electric Speed Controller | YOKOMO BL-PRO2 |
| SCセッティング SC Setting                   | MAX            |
| サーボ Servo                             | フタバ BLS551     |
| 受信機 Receiver                          | フタバ R614FF     |
| 送信機 Transmitter                       | フタバ 4PK SP     |
| ステアリング エキスポ Steering Expo             |                |
| ブレーキエンドポイント Brake E.P.                |                |
| スロットル エキスポ Throttle Expo              |                |

| FRONT                 |              | REAR                  |            |
|-----------------------|--------------|-----------------------|------------|
| タイヤ/Tire              | YOKOMO ミディアム | タイヤ/Tire              | YOKOMO ソフト |
| 直径/Diameter           |              | 直径/Diameter           |            |
| ホイール/Wheel            | エンケイ         | ホイール/Wheel            | エンケイ       |
| トラクション/Tire Treatment | パラゴン白        | トラクション/Tire Treatment | ←          |
| 塗り巾                   | FL FR 全塗り    | 塗り巾                   | RL RR 全塗り  |
| 時間/Time               | 塗ってすぐ        | 時間/Time               | 塗ってすぐ      |

メモ