

4500 SETTING SHEET

DRIVER Daisuke Yoshioka DATE 2011. 4 .10

CIRCUIT ライトサーキット店

- 環境 インドア アウトドア
- 路面 アスファルト コンクリート カーペット
- グリップ 高い 普通 低い
- 路面状況 フラット ハンピー
- 気温 ℃
- 湿度 %

FRONT

スキッド Skid Angle

Front

Rear

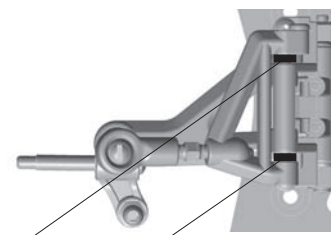
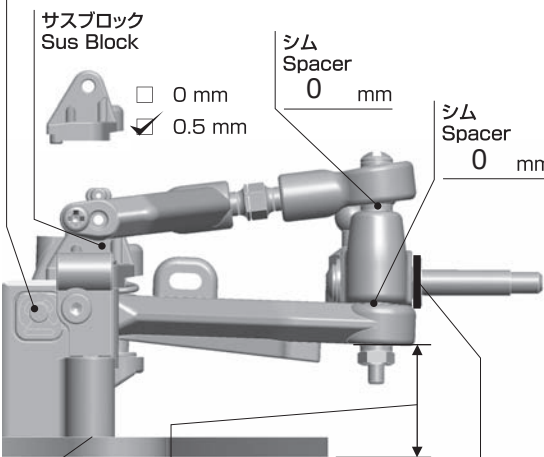

Front Spacer	Rear Spacer	Toe Angle
<input checked="" type="checkbox"/> ♀×2+♂×2	-	0°
<input type="checkbox"/> ♀×1+♂×2	♂×1	2.4°
<input type="checkbox"/> ♀×2+♂×1	♂×1	3.2°
<input type="checkbox"/> ♀×2	♂×2	4.8°
<input type="checkbox"/> ♀×1+♂×1	♂×1+♂×1	5.6°
<input type="checkbox"/> ♀×2	♂×2	6.8°
<input type="checkbox"/> ♀×1	♂×2+♂×1	8°
<input type="checkbox"/> ♀×1	♂×1+♂×2	8.8°
<input type="checkbox"/> -	♂×2+♂×2	11.2°

スペーサー Spacer 0 mm

ダウンストップ Down Stop 13 mm

シム Spacer 1 mm

車高 Ride Height 4 mm

キャンバー Camber Angle 0.5°

トー角 Toe Angle 0.5°

ショック/shock absorber
オイル/Oil

スプリング/Spring
センター Center

アーム Arm ゴールド

スタビ/Sway Bar
シルババー

メモ/Notes

REAR

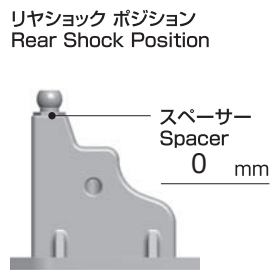

ダンパー長 Shock 68.0 mm

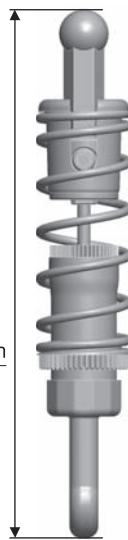

ライドハイト Ride Height

0 mm

0.25 mm

0.5 mm

0.75 mm

1.0 mm

1.25 mm

1.5 mm

1.75 mm

穴位置 Hole Position

上/Top

下/Bottom

車高 Ride Height 5 mm

メモ/Notes

ショック/shock absorber
ピッチ/Pitch

オイル/Oil #450

スプリング Side Spring
ゴールド

ロール/Roll

オイル/Oil #700

サイドスプリング Side Spring
ゴールド

OTHER

モーター Motor	ZERO 21.5T
進角 Timing	+MAX
スパークギア Spur Gear	ノーマル
ピニオンギア Pinion Gear	ノーマル
ボディ Body	GTR
ボディマウント ポジション Body Mount Position	
前 Front	下から5
後 Rear	下から8
バッテリー Battery	2800mAh

スピードコントローラー Electric Speed Controller	BL-PRO
SCセッティング SC Setting	ノーマル
サーボ Servo	ヨコモ SP6110
受信機 Receiver	フタバ R604FS
送信機 Transmitter	フタバ 4PK SUPER
ステアリング エキスポ Steering Expo	0
ブレーキエンドポイント Brake E.P.	15%
スロットル エキスポ Throttle Expo	0

FRONT	
タイヤ/Tire	スリックS中古
直径/Diameter	
ホイール/Wheel	エンケイ
トラクション/Tire Treatment	ラスパネ
塗り巾	FL FR
時間/Time	

REAR	
タイヤ/Tire	スリックS
直径/Diameter	
ホイール/Wheel	エンケイ
トラクション/Tire Treatment	ラスパネ
塗り巾	RL RR
時間/Time	