

B500 SETTING SHEET

DRIVER 村井正順 DATE 2011. 4. 17

CIRCUIT ロックウエーブ

- 環境 インドア アウトドア
- 路面 アスファルト コンクリート カーペット
- グリップ 高い 普通 低い
- 路面状況 フラット バンピー
- 気温 °C
- 湿度 %

FRONT

スキッド Skid Angle

Front

Rear

サスブロック Sus Block

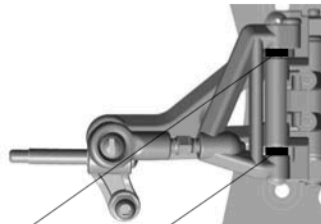
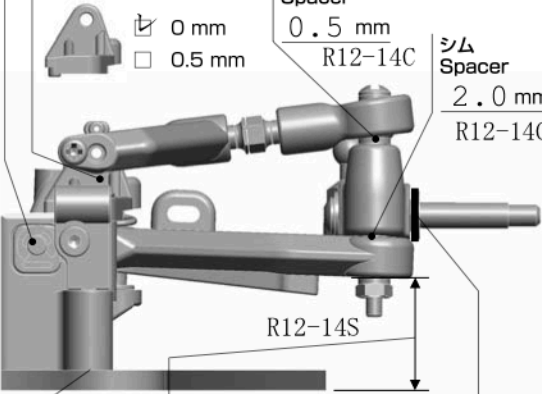

Front Spacer	Rear Spacer	Angle
<input type="checkbox"/> ♂×2+♂×2	-	0°
<input checked="" type="checkbox"/> ♂×1+♂×2	♂×1	2.4°
<input type="checkbox"/> ♂×2+♂×1	♂×1	3.2°
<input type="checkbox"/> ♂×2	♂×2	4.8°
<input type="checkbox"/> ♂×1+♂×1	♂×1+♂×1	5.6°
<input type="checkbox"/> ♂×2	♂×2	6.8°
<input type="checkbox"/> ♂×1	♂×2+♂×1	8°
<input type="checkbox"/> ♂×1	♂×1+♂×2	8.8°
<input type="checkbox"/> -	♂×2+♂×2	11.2°

車高 Ride Height 3.2 mm

キャンバー Camber Angle 1.0°

トー角 Toe Angle アウト 1°

メモ/Notes

メインシャーシ カーボン

ショック/shock absorber

オイル/Oil ヨコモ #200

スプリング/Spring

センター Center なし

アーム Arm ヨコモ Gold

スタビ/Sway Bar ノーマル

REAR

リヤショック ポジション Rear Shock Position

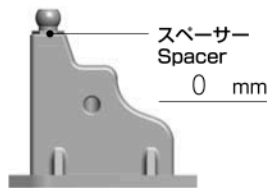

ダンパー長 Shock 66.0 mm

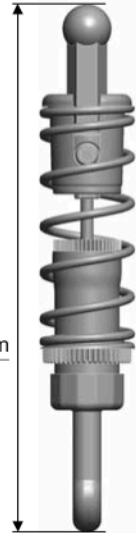

ライドハイト Ride Height



- 0 mm
- 0.25 mm
- 0.5 mm
- 0.75 mm
- 1.0 mm
- 1.25 mm
- 1.5 mm
- 1.75 mm

穴位置 Hole Position

- 上/Top
- 下/Bottom

車高 Ride Height 3.2 mm

メモ/Notes

ボディーマウントブロック アルミ

ショック/shock absorber

ピッチ/Pitch

オイル/Oil ヨコモ #400

スプリング Side Spring ヨコモ Gold

ロール/Roll

オイル/Oil ヨコモ #600

サイドスプリング Side Spring ヨコモ Black

OTHER

モーター Motor ヨコモ ZERO 21.5T

進角 Timing MAX

スパークギア Spur Gear ノーマル 74T

ピニオンギア Pinion Gear ノーマル 17T

ボディ Body SC430

ボディマウント ポジション Body Mount Position マウント位置RR

前 Front 下から8 後 Rear 下から2

バッテリー Battery Lipo 2800mAh

スピードコントローラー Electric Speed Controller BL-RS2

SCセッティング SC Setting

サーボ Servo YOKOMO SP-6099

受信機 Receiver KO

送信機 Transmitter KO

ステアリング エキスポ Steering Expo -3% トラベル 91%

ブレーキエンドポイント Brake E.P. 70% エキスポ 0%

スロットル エキスポ Throttle Expo 0%

FRONT

タイヤ/Tire スリックGS

直径/Diameter

ホイール/Wheel レイズ

トラクション/Tire Treatment

TC4(コース指定)

塗り巾 FL FR 4/5 4/5

時間/Time 5分

REAR

タイヤ/Tire スリックS

直径/Diameter

ホイール/Wheel ←

トラクション/Tire Treatment ←

塗り巾 RL RR 全 面

時間/Time 5分