

YART Formula

SETTING SHEET

DRIVER **Tadashi Hattori** DATE **2014. 5. 18**

CIRCUIT **Yatabe Arena OnRoad**

- 環境 インドア アウトドア
- 路面 アスファルト カーペット
- グリップ 高い 普通 低い
- 路面状況 フラット バンピー

■ 気温 °C
■ 湿度 %

FRONT

- フレックス プレート サスペンション
/Flex Plate Suspension
- キングピンコイル サスペンション
/Kingpin Coil Suspension

スペーサー ポジション
Spacer Position

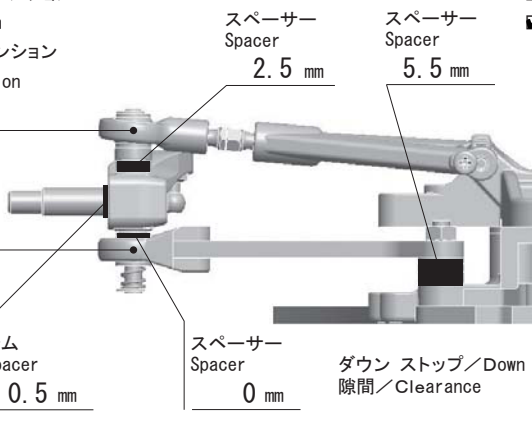

- ダイレクト/Direct
- クランク/Crank



- 0.5
- 0
- +0.5
- +1.0
- +1.5

アップ ストップ/Up Stop 隙間/Clearance mm

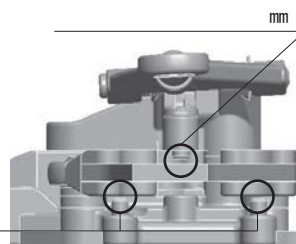

- インライン/Inline
- トレール 4mm/Trail

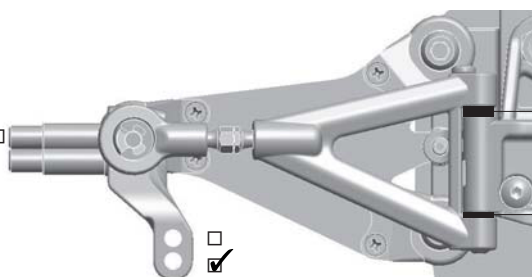

	フロント Front Spacer	スペーサー/リア Rear Spacer	スペーサー
<input type="checkbox"/>	🔗 × 4	—	0°
<input type="checkbox"/>	🔗 × 3	🔗 × 1	1.5°
<input type="checkbox"/>	🔗 × 2	🔗 × 2	3.1°
<input type="checkbox"/>	🔗 × 1	🔗 × 3	4.6°
<input checked="" type="checkbox"/>	—	🔗 × 4	6.1°

車高 Ride Height	4 mm
トレッド Tread	
<input checked="" type="checkbox"/> ワイド/Wide	
<input type="checkbox"/> ナロー/Narrow	
キャンバー Camber Angle	1°
トー角 Toe Angle	-0.5°
スプリング Spring	Hard
メモ/Notes	

REAR



リヤショック ポジション
Rear Shock Position

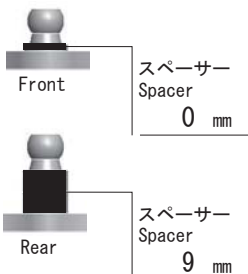

サス リンク ロッド
Sus Link Rod



ライドハイト
Ride Height



- 0 mm
- 0.25 mm
- 0.5 mm
- 0.75 mm
- 1.0 mm
- 1.25 mm
- 1.5 mm
- 1.75 mm
- 2.00 mm

- 穴位置
Hole Position
- 上/Top
- 下/Bottom

車高 Ride Height	4 mm
トレッド Tread	
<input checked="" type="checkbox"/> ワイド/Wide	
<input type="checkbox"/> ナロー/Narrow	
メモ/Notes	Steel Rear Axle

ショック/shock absorber	
ピッチ/Pitch	
オイル/Oil	Yokomo #450
スプリング Spring	Hard
ロール/Roll	
オイル/Oil	Yokomo #500000
サイドスプリング Side Spring	Copper

OTI

モーター Motor	Yokomo ZERO 21.5T	
進角 Timing	Max	
スパーギア Spur Gear	93T	
ピニオンギア Pinion Gear	25T	
ボディ Body	Yokomo Low Nose	
ボディマウント ポジション Body Mount Position	前/Front 0	後/Rear 3
ウイング Wing	前/Front Yokomo	後/Rear TRG
バッテリー/ポジション Battery/Position	Yokomo 2800 / Rear	

スピードコントローラー Electric Speed Controller	Yokomo Pro2+Turbo	
SCセッティング SC Setting	Tire 5760 rpm	
サーボ Servo	Sanwa SDX-801	
受信機 Receiver	Sanwa RX-471	
送信機 Transmitter	Sanwa M12	
ステアリング エキスポ Steering Expo	100 %	
ブレーキエンドポイント Brake E.P.	40 %	
スロットル エキスポ Throttle Expo	100 %	

FRONT	
タイヤ/Tire	Medium
直径/Diameter	51.5 mm
ホイール/Wheel	Yokomo
トラクション/Tire Treatment	TC-2 Plus
塗り巾	FL FR
時間/Time	5 min

REAR	
タイヤ/Tire	Soft
直径/Diameter	57 mm
ホイール/Wheel	Yokomo
トラクション/Tire Treatment	TC-2 Plus
塗り巾	RL RR
時間/Time	40 min