

B-D 2016

SETTING SHEET

DRIVER Ronald Volker **DATE** July . 3 . 2016

CIRCUIT European championship (TQ & WIN)

- 環境/Place インドア/Indoor アウトドア/Outdoor
- 路面/Track アスファルト/Asphalt カーペット/Carpet
- グリップ/Traction 高い/High 普通/Medium 低い/Low
- 路面状況/Track situation フラット/Flat バンピー/Bump

FRONT

ギア/Gear #

スプール/Spool

ワンウェイ/One-way

デフ 低/Low Diff 高/High

1 2 3 4 ショックタワー 低/Low Shock Tower スタンダード/Standard

グラファイト/Graphite スタンダード/Standard

2° 4° 6°

ホイールハブ Wheel Hubs 4.5 mm 5.0 mm 5.5 mm

サスブロック Sus Block FF 43.5 mm FR 43.5 mm 一体型/1 Piece 分割型/Separate

スペーサー Spacer FF -0.5 mm FR -0.5 mm

グラファイト/Graphite スタンダード/Standard

2.0 mm

ステアリングブロック Steering Block

パンプステア Bump Steer 1.0 mm

センターリンク/Center Link 0 mm

ホイールベース/Wheelbase 1.2 mm

車高 Ride Height	5.0 mm
キャンバー Camber Angle	2.0°
キャスター Caster Angle	2° (4) 6°
スタビ/Sway Bar	1.0 1.1 1.2 1.3 1.4 1.5 1.6 mm
ドループ/Droop	5.6 mm
トール角 Toe Angle	out 1.0°
メモ/Notes	

ショック/shock absorber	<input type="checkbox"/> ノーマル/Normal <input checked="" type="checkbox"/> ショート/Short
オイル/Oil	AXON #40
ピストン/Piston	1 2 3 (4) 穴/Holes 1.1 mm
スプリング/Spring	B7-14550 SILVER
	<input checked="" type="checkbox"/> グラダー/Bladder B7-8HD
	<input type="checkbox"/> エアレーション/Aeration
Oリング/O-ring	YS-7HG (1) 2 個
リバウンド/Rebound	2mm

REAR

ボール/Ball

ギア/Gear # 5000

ショックタワー Shock Tower 低/Low スタンダード/Standard

1 2 3 4

デフ 低/Low Diff 高/High

WJ SJ

ホイールハブ Wheel Hubs 4.5 mm 5.0 mm 5.5 mm

サスブロック Sus Block RF 42.0 mm RR 45.7 mm 一体型/1 Piece 分割型/Separate

スペーサー Spacer RF 0 mm RR 0 mm

ショート グラファイト/Short Graphite スタンダード グラファイト/Standard Graphite

2.0 mm

ホイールベース/Wheelbase 2.0 mm

2.2 mm

車高 Ride Height	5.2 mm
キャンバー Camber Angle	2.0°
スタビ/Sway Bar	1.0 1.1 (1.2) 1.3 1.4 1.5 1.6 mm
ドループ/Droop	4.6 mm
トール角 Toe Angle	2.5°
メモ/Notes	

ショック/shock absorber	<input type="checkbox"/> ノーマル/Normal <input checked="" type="checkbox"/> ショート/Short
オイル/Oil	AXON #37.5
ピストン/Piston	1 2 3 (4) 穴/Holes 1.1 mm
スプリング/Spring	B7-14575 BLUE
	<input checked="" type="checkbox"/> グラダー/Bladder B7-8HD
	<input type="checkbox"/> エアレーション/Aeration
Oリング/O-ring	YS-7HG (1) 2 個
リバウンド/Rebound	2mm

OTHER

メインシャーシ Main Chassis	<input checked="" type="checkbox"/> カーボン/Carbon Graphite <input type="checkbox"/> アルミ/Aluminum
モーター Motor	4.5T
スパークギア Spur Gear	116 枚 (ピッチ/pitch)
ピニオンギア Pinion Gear	31 枚 (64 ピッチ/pitch)
ボディ Body	PF / LTC-R
ウィング Wing	Normal
バッテリー Battery	
アンブ ESC	

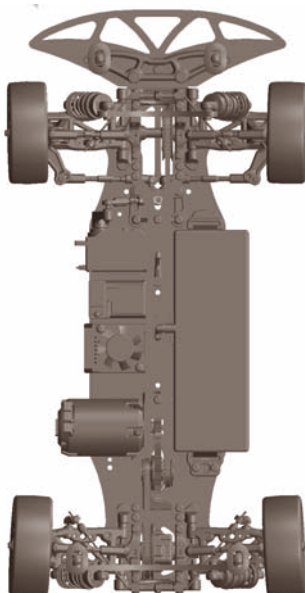

FRONT	
タイヤ/Tire	Control
インナー/Insert	Control
ホイール/Wheel	Control
トラクション/Tire Treatment	Control Addtive
メモ/Notes	● F/R bulk heads raised 1.0mm ● -1.0mm sus mount (MIBOSPORT) ● B7-00216S High traction main chassis ● B7-201LS Steering limiter screw (use 8.0) ● B7-010RA C-clip rear universal ● IB-501SA Plastic front spool ● SD-501SAR Protective outdrive sleeves

REAR	
タイヤ/Tire	Control
インナー/Insert	Control
ホイール/Wheel	Control
トラクション/Tire Treatment	Control Addtive