

B-D 2016

SETTING SHEET

DRIVER Yugo Nagashima DATE 2016. Jun. 19

CIRCUIT Keitune Racing Speed Way

- 環境/Place インドア/Indoor アウトドア/Outdoor
- 路面/Track アスファルト/Asphalt カーペット/Carpet
- グリップ/Traction 高い/High 普通/Medium 低い/Low
- 路面状況/Track situation フラット/Flat バンピー/Bump

FRONT

ギア/Gear # 70

スプール/Spool

ワンウェイ/One-way

デフ 低/Low Diff 高/High

1 2 3 4 ショックタワー 低/Low Shock Tower スタンダード/Standard

グラファイト/Graphite スタンダード/Standard

2° 4° 6°

mm

ホイールハブ Wheel Hubs 4.5 mm 5.0 mm 5.5 mm

WJ SJ

サスブロック Sus Block FF 44.9 mm FR 44.2 mm 一体型/1 Piece 分割型/Separate

スペーサー Spacer FF 0 mm FR 0 mm

グラファイト/Graphite スタンダード/Standard

2.0 mm

ステアリングブロック Steering Block

パンプステア Bump Steer 0 mm

センターリンク/Center Link 1.0 mm

ホイールベース/Wheelbase 1.0 mm

→FRONT

| | |
|--------------------|--------------------------------------|
| 車高 Ride Height | 5.1 mm |
| キャンバー Camber Angle | 1.5° |
| キャスター Caster Angle | 2° (4) 6° |
| スタビ/Sway Bar | 1.0 1.1 1.2 1.3 1.4 1.5 1.6 mm |
| ドループ/Droop | サスアーム外下/Arm |
| | 5.4 mm |
| トー角 Toe Angle | out 1.0° |
| メモ/Notes | |

| | |
|--|---|
| ショック/shock absorber | <input type="checkbox"/> ノーマル/Normal <input checked="" type="checkbox"/> ショート/Short |
| オイル/Oil | #600 |
| ピストン/Piston | 1 2 3 (4) 穴/Holes |
| | 1.1 mm |
| スプリング/Spring | B7-14525 PINK |
| <input checked="" type="checkbox"/> グラダー/Bladder | B7-8HD |
| <input type="checkbox"/> エアレーション/Aeration | |
| Oリング/O-ring | (1) 2 個 |
| リバウンド/Rebound | % |

REAR

ボール/Ball

ギア/Gear # 7500

ショックタワー Shock Tower 低/Low スタンダード/Standard

1 2 3 4

デフ 低/Low Diff 高/High

mm

WJ SJ

ホイールハブ Wheel Hubs 4.5 mm 5.0 mm 5.5 mm

グラファイト/Graphite スタンダード/Standard

サスブロック Sus Block 一体型/1 Piece 分割型/Separate

RF 42.7 mm RR 45.7 mm

スペーサー Spacer RF 0 mm RR 0 mm

2.5 mm

ホイールベース/Wheelbase 2.0 mm

→FRONT

0 mm

ショート グラファイト/Short Graphite スタンダード グラファイト/Standard Graphite

| | |
|--------------------|--------------------------------------|
| 車高 Ride Height | 5.3 mm |
| キャンバー Camber Angle | 2.0° |
| スタビ/Sway Bar | 1.0 1.1 1.2 1.3 1.4 1.5 1.6 mm |
| ドループ/Droop | サスアーム外下/Arm |
| | 4.4 mm |
| トー角 Toe Angle | 2.0° |
| メモ/Notes | |

| | |
|--|---|
| ショック/shock absorber | <input type="checkbox"/> ノーマル/Normal <input checked="" type="checkbox"/> ショート/Short |
| オイル/Oil | #600 |
| ピストン/Piston | 1 2 3 (4) 穴/Holes |
| | 1.1 mm |
| スプリング/Spring | B7-14525 PINK |
| <input checked="" type="checkbox"/> グラダー/Bladder | B7-8HD |
| <input type="checkbox"/> エアレーション/Aeration | |
| Oリング/O-ring | (1) 2 個 |
| リバウンド/Rebound | % |

OTHER

| | |
|----------------------|--|
| メインシャーシ Main Chassis | <input checked="" type="checkbox"/> カーボン/Carbon Graphite B7-00216H Hard main chassis <input type="checkbox"/> アルミ/Aluminum |
| モーター Motor | Racing Performer M2 4.5T |
| スパークギア Spur Gear | 116 枚 (ピッチ/pitch) |
| ピニオンギア Pinion Gear | 34 枚 (64 ピッチ/pitch) |
| ボディ Body | PF / LTC-R |
| ウィング Wing | Normal |
| バッテリー Battery | Racing Performer Ultra 6000mAh |
| アンブ ESC | Racing Performer X Series |

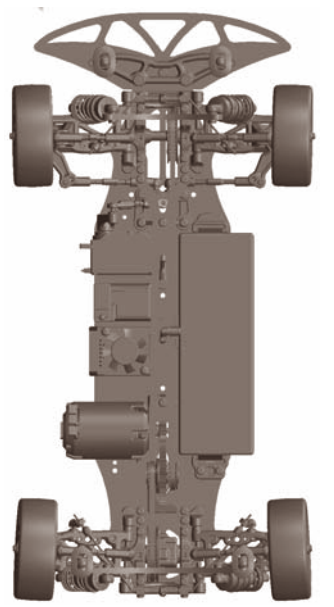

| FRONT | |
|-----------------------|---------|
| タイヤ/Tire | Control |
| インナー/Insert | Control |
| ホイール/Wheel | Control |
| トラクション/Tire Treatment | Control |
| メモ/Notes | |

| REAR | |
|-----------------------|---------|
| タイヤ/Tire | Control |
| インナー/Insert | Control |
| ホイール/Wheel | Control |
| トラクション/Tire Treatment | Control |
| メモ/Notes | |