



DRIVER Kazuma Murai DATE 2019/4/14

CIRCUIT Super RAJIKON OOMIYA

- 環境/Place インドア/Indoor アウトドア/Outdoor
- 路面/Track アスファルト/Asphalt カーペット/Carpet
- グリップ/Traction 高い/High 普通/Medium 低い/Low
- 路面状況/Track situation フラット/Flat バンピー/Bump

FRONT

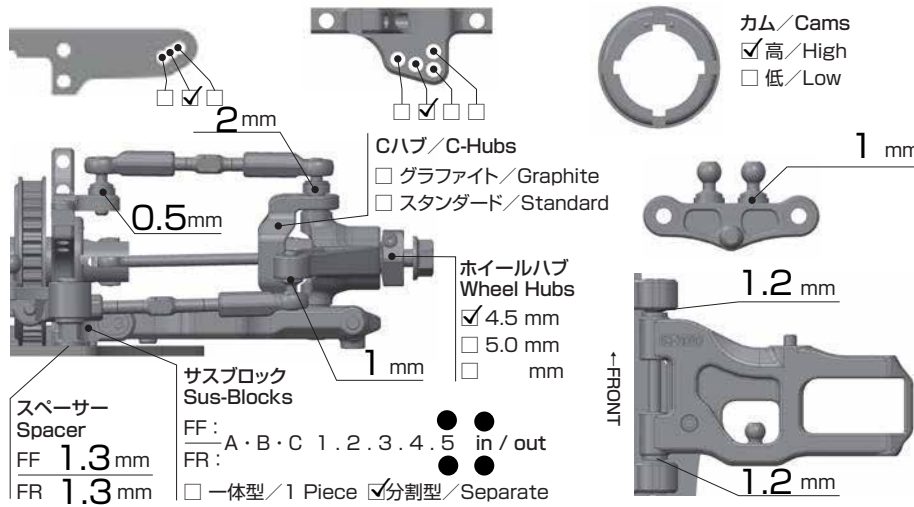

車高/Ride Height	4.8 mm
キャンバー/Camber Angle	2°
スタビ/Sway Bar	(1.2) 1.3 1.4 mm
ドループ/Droop	6.2 mm
トール角/Toe Angle	-1°
ウェイト/Weight	g
メモ/Notes	use B8-206SHS balls for upper arm inside, Steering arm inside and outside

ショック/shock absorber	オイル/Oil AXON 35
ピストン/Piston	1 2 3 (4) 穴/Holes 1.1 mm
スプリング/Spring	B9-SSL260
ブラダー/Bladder	Standard
メモ/Notes	Shock shaft uses B9-S5SHVF, O ring uses YS-7HG

REAR

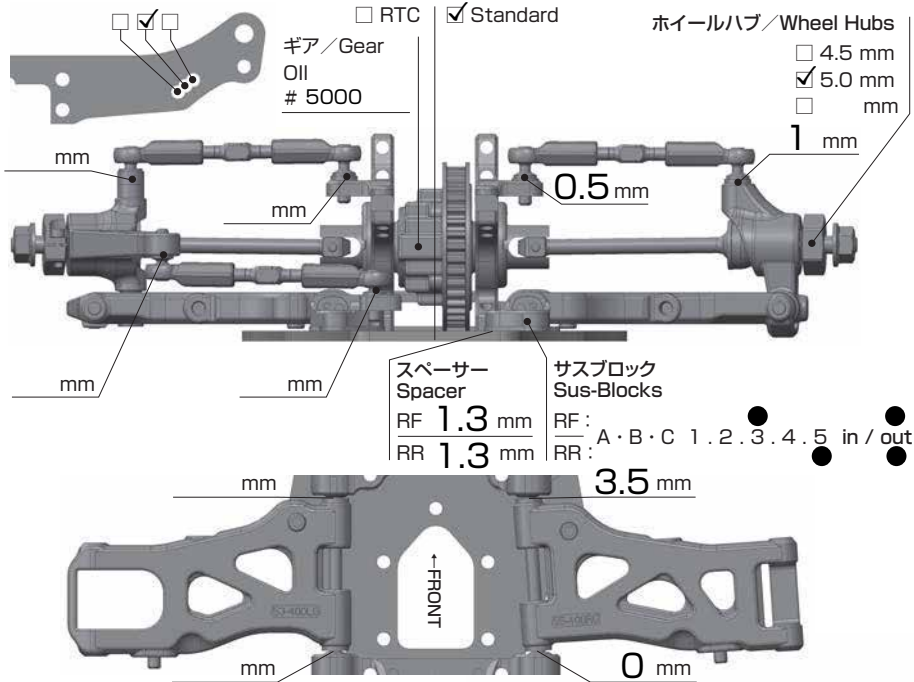

車高/Ride Height	5 mm
キャンバー/Camber Angle	2°
スタビ/Sway Bar	(1.2) 1.3 1.4 mm
ドループ/Droop	5.8 mm
トール角/Toe Angle	3.3°
メモ/Notes	use B8-206SHS balls for upper arm inside The rear suspension arm uses 1mm of the back side for RTC

ショック/shock absorber	オイル/Oil AXON 35
ピストン/Piston	1 2 3 (4) 穴/Holes mm
スプリング/Spring	B9-SSL260
ブラダー/Bladder	Standard
メモ/Notes	Shock shaft uses B9-S5SHVF, O ring uses YS-7HG

OTHER

メインシャーシ/Main Chassis	<input checked="" type="checkbox"/> カーボン/Carbon Graphite <input type="checkbox"/> アルミ/Aluminum
アッパーデッキ/Upper Deck	<input checked="" type="checkbox"/> 標準タイプ/Standard <input type="checkbox"/> 薄型/Thin Type
モーター/Motor	TRION V2 17.5T 12.1mm titanium rotor
スパーギア/Spur Gear	114T
ピニオンギア/Pinion Gear	30T
バッテリー/Battery	TRION HV6000 LCG
アンプ/ESC	TRION TRICO PRO V2
ボディ/Body	PF TypeS X Light
ウイング/Wing	PF TypeS Regular Weight

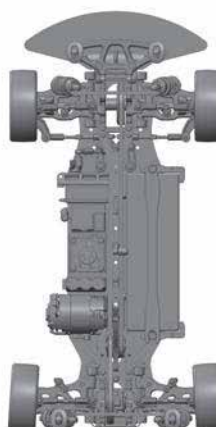

FRONT	タイヤ/Tire KAWADA KM20
インナー/Insert	AXON yellow
ホイール/Wheel	AXON Dynamic
トラクション/Tire Treatment	TC2+
メモ/Notes	

REAR	タイヤ/Tire KAWADA KM20
インナー/Insert	AXON yellow
ホイール/Wheel	AXON Dynamic
トラクション/Tire Treatment	TC2+
メモ/Notes	