



V.1.0 201912

DRIVER *Christopher Krapp* DATE *Jan 2020*

CIRCUIT *GP3F*

- 環境/Place  インドア/Indoor  アウトドア/Outdoor
- 路面/Track  アスファルト/Asphalt  カーペット/Carpet
- グリップ/Traction  高い/High  普通/Medium  低い/Low
- 路面状況/Track situation  フラット/Flat  バンピー/Bump

FRONT

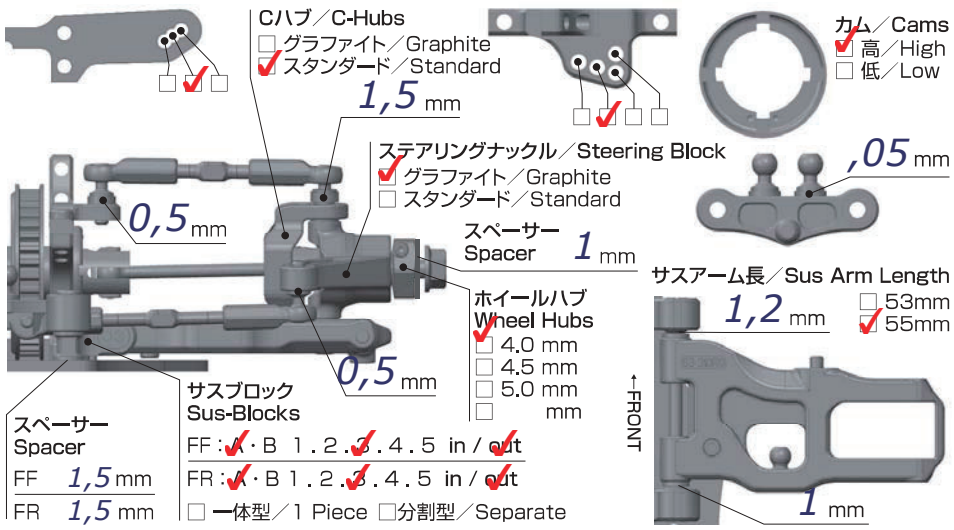

車高 Ride Height	5,0 mm
キャンバー Camber Angle	2°
スタビ/Sway Bar	1.2 1.3 <input checked="" type="checkbox"/> .4 mm
ドループ/Droop	6,0 mm
サスアーム外下/Arm	1,2 mm
トール角 Toe Angle	-1,2°

ショック/shock absorber	オイル/Oil <b>Axon 35</b>
ピストン/Piston	<input checked="" type="checkbox"/> 6 穴/Holes 1,1 mm
スプリング/Spring	2,4-2,9
ブラダー/Bladder	std

Hole in shock cap

メモ/Notes

REAR

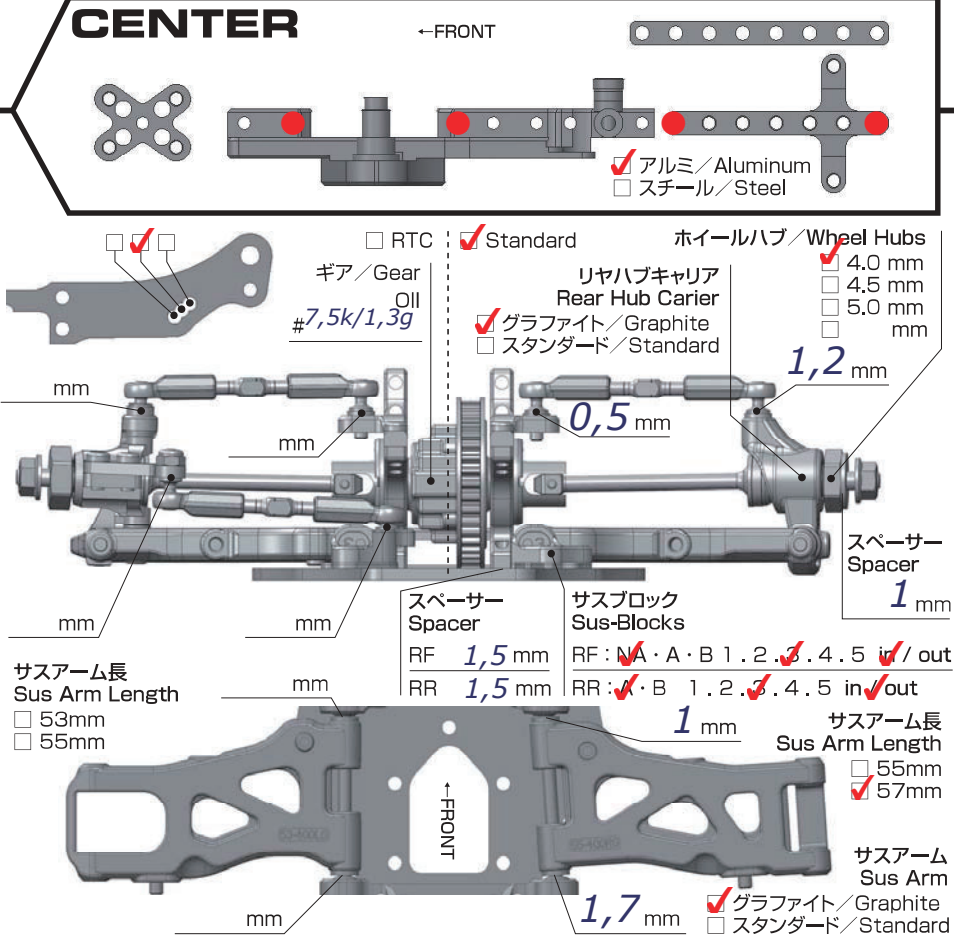

車高 Ride Height	5,2 mm
キャンバー Camber Angle	2°
スタビ/Sway Bar	1.1 1.2 <input checked="" type="checkbox"/> .3 mm
ドループ/Droop	2,0 mm
サスアーム外下/Arm	1,2 mm
トール角 Toe Angle	2,7°

ショック/shock absorber	オイル/Oil <b>Axon 35</b>
ピストン/Piston	<input checked="" type="checkbox"/> 6 穴/Holes 1,1 mm
スプリング/Spring	2,45-2,75
ブラダー/Bladder	std

Hole in shock cap

メモ/Notes

OTHER

- メインシャーシ  
Main Chassis  カーボン/Carbon Graphite  
 アルミ/Aluminum
- アッパーデッキ  
Upper Deck  標準タイプ/Standard  
 薄型/Thin Type
- モーター  
Motor **Racing Performer M4 5T**
- スパーギア  
Spur Gear **110** ピニオンギア  
Pinion Gear **27**
- バッテリー  
Battery **Racing Performer 5500 SLCG**
- アンブ  
ESC **Racing Performer RPXII**
- ボディ  
Body **Twister lightweight**
- ウィング  
Wing **Twister lightweight**

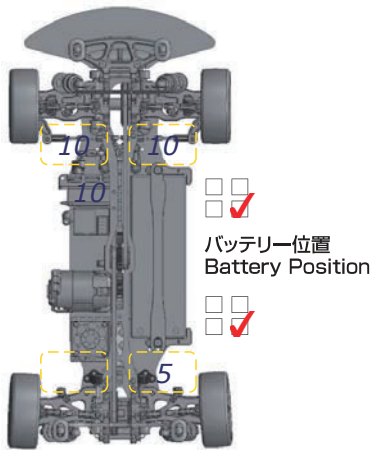

FRONT	REAR
タイヤ/Tire <b>Volante 28r</b>	
インナー/Insert <b>Volante</b>	
ホイール/Wheel <b>Volante spoke wheel</b>	
トラクション/Tire Treatment <b>10min MR33</b>	

メモ/Notes