

組立説明書 P.4 ▶ メインシャシー、バルクヘッドの組立て P.4 ▶ Main Chassis, Bulkhead Assembly

このページで使用するパーツ
Parts used on this page



YZ-002GW1
カーボン製メインシャシー × 1
Carbon Main Chassis

袋 #1 の内容
Bag #1 Contents



YZ-302F
フロントバルクヘッド × 1
Front Bulkhead



YZ-302R
リアバルクヘッド × 1
Rear Bulkhead



YZ-302C
センターマウント × 1
Center Mount

1:1

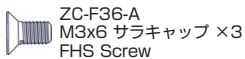

ZC-F36-A
M3x6 サラキャップ × 3
FHS Screw

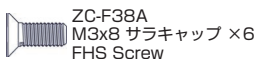

ZC-F38A
M3x8 サラキャップ × 6
FHS Screw

YZ-302F
フロントバルクヘッド
Front Bulkhead

取付け面が傾斜している
Mounting surface
is inclined

ZC-F38A
M3x8 サラキャップ
FHS Screw

YZ-002GW1
カーボン製メインシャシー
Carbon Main Chassis

YZ-302C
センターマウント
Center Mount

YZ-302R
リアバルクヘッド
Rear Bulkhead

取付け面が垂直
Mounting surface
is vertical

ZC-F38A
M3x8 サラキャップ
FHS Screw



ZC-F36-A
M3x6 サラキャップ
FHS Screw



組立説明書 P.4 ▶ メインシャフト、スリッパの組立て P.4 ▶ Main Shaft, Slipper Assembly

このページで使用するパーツ
Parts used on this page

袋 #2 の内容
Bag #2 Contents



YZ-631W1
メインシャフト × 1
Main Shaft

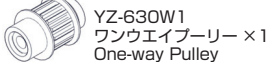

YZ-630W1
ワンウェイプーリー × 1
One-way Pulley



YZ-630W3
プーリーストッパー × 1
Pulley Stopper



YZ-630W1
ベアリングスペーサー × 2
Bearing Spacer

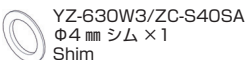

YZ-630W3/ZC-S40SA
Φ4 mm シム × 1
Shim

1:1



ZC-SS33
M3x3 セットスクリュー × 1
Set Screw

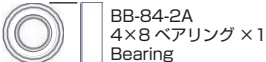

BB-84-2A
4×8 ベアリング × 1
Bearing



BB-105F-2
5×10
フランジベアリング × 1
Flanged Bearing

ZC-SS33
M3x3 セットスクリュー
Set Screw

ベアリング、スペーサーは組み済みです。
Bearings and spacers come pre-assembled.

YZ-630W3
プーリーストッパー
Pulley Stopper

YZ-630W1
ワンウェイプーリー
One-way Pulley

BB-84-2A
4×8 ベアリング
Bearing

YZ-630W3/ZC-S40SA
Φ4 mm シム
Shim

YZ-630W1
ベアリングスペーサー
Bearing Spacer

BB-105F-2
5×10 フランジベアリング
Flanged Bearing

BB-84-2A
4×8 ベアリング
Bearing

YZ-631W1
メインシャフト
Main Shaft

組立説明書 P.4 ▶ メインシャフト、スリッパの組立て

P.4 ▶ Main Shaft, Slipper Assembly

このページで使用するパーツ
Parts used on this page

袋 #2 の内容
Bag #2 Contents

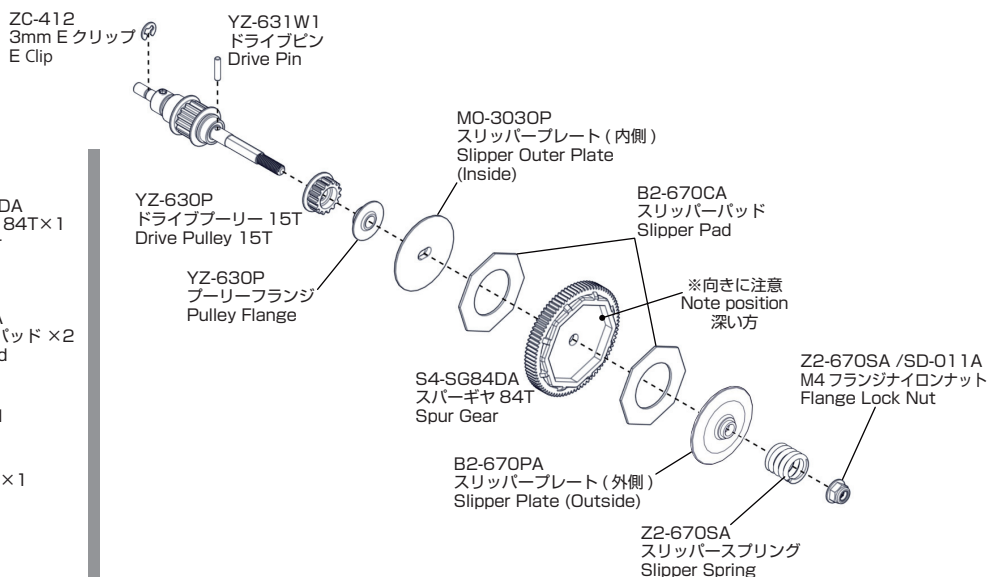
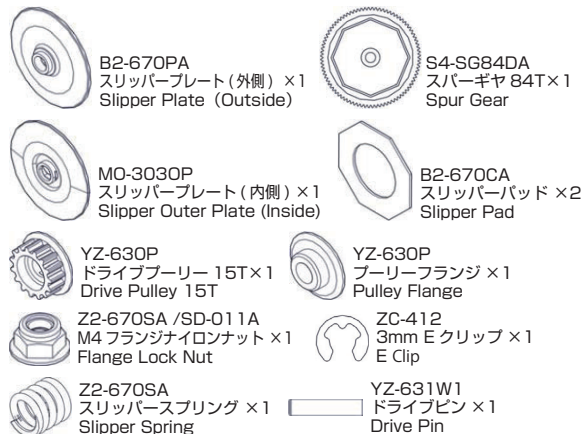

組立説明書 P.6 ▶ ドライブベルト、リヤショックタワーの取付け

P.6 ▶ Drive Belt, Rear Shock Tower Installation

このページで使用するパーツ
Parts used on this page

袋 #4 の内容
Bag #4 Contents

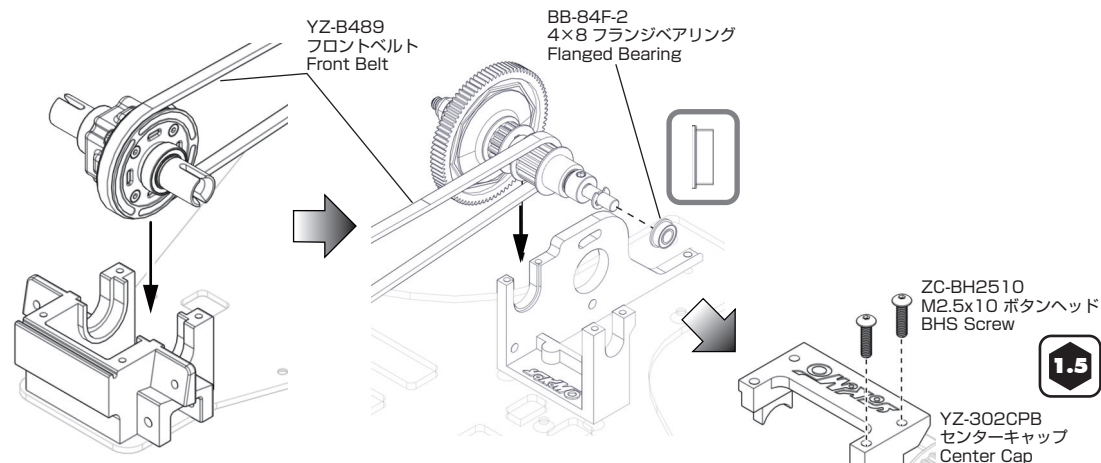
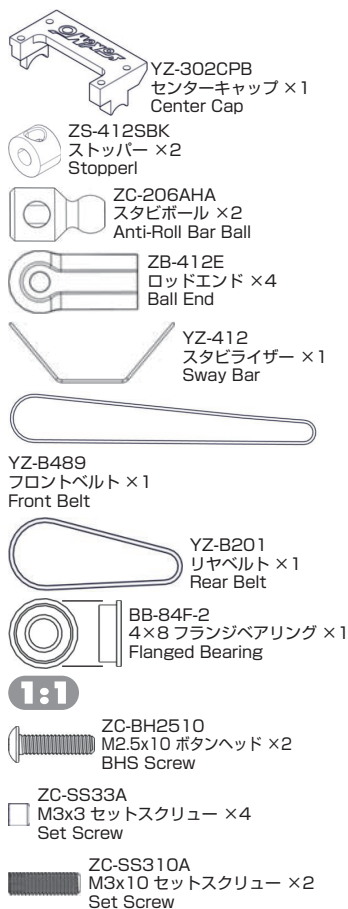

フロントバルクヘッドキャップ、フロントショックタワーは P.9 (袋 #6) で取り付けます。
The front bulkhead cap and front shock tower are installed on P.9 (Bag #6).

リヤベルトはスパーギヤ側から入れて、ドライブプーリー部に通します。
Insert the rear belt from the spur gear side and pass it through the drive pulley.

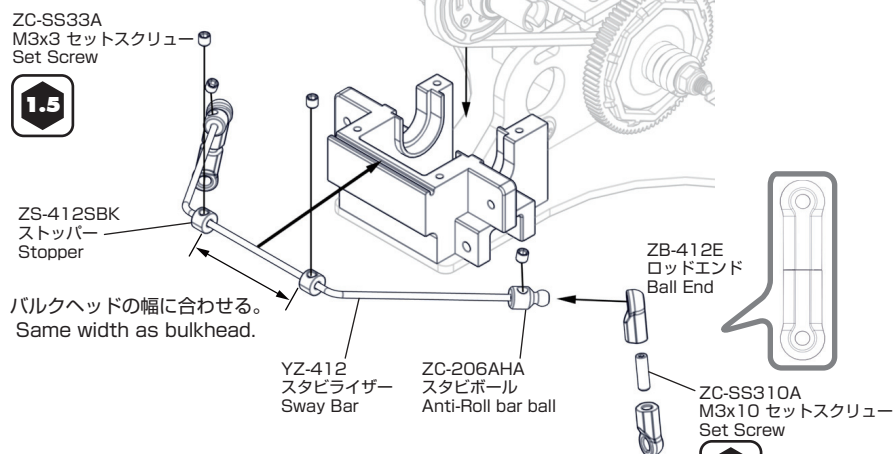

組立説明書 P.6 ▶ ドライブベルト、リヤショックタワーの取付け

P.6 ▶ Drive Belt, Rear Shock Tower Installation

このページで使用するパーツ
Parts used on this page

袋 #4 の内容
Bag #4 Contents



1:1

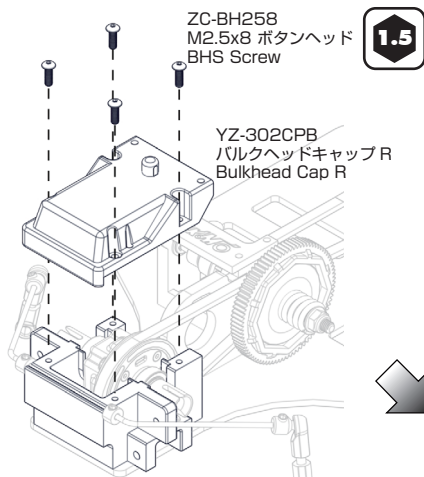
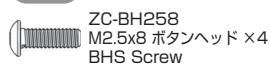

1.5



2.0

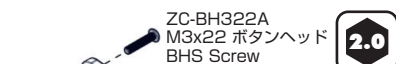

2.0

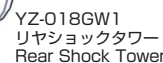

組立説明書 P.7 ▶ サスアームの組立て

P.7 ▶ Suspension Arm Assembly

このページで使用するパーツ
Parts used on this page

袋 #5 の内容
Bag #5 Contents

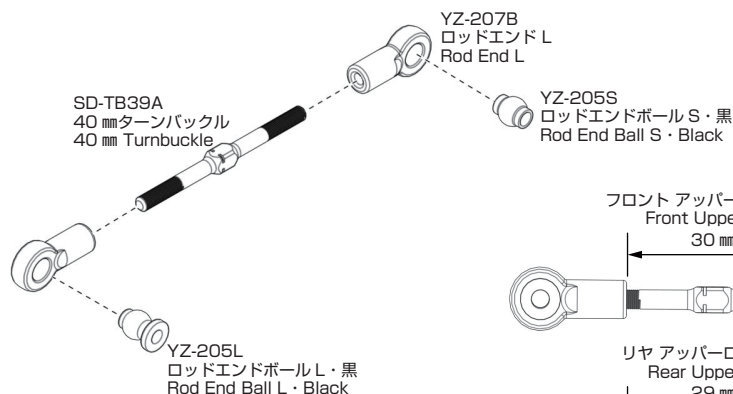
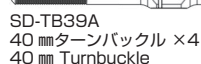
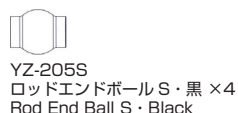
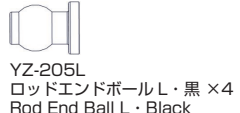

フロント アッパーロッド ×2
Front Upper Rod
30 mm

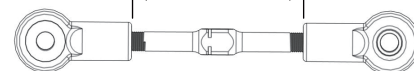

リヤ アッパーロッド ×2
Rear Upper Rod
29 mm

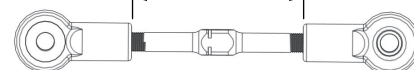

組立説明書 P.8 ▶ サスアームの組立て

P.8 ▶ Suspension Arm Assembly

このページで使用するパーツ
Parts used on this page

袋 #5 の内容
Bag #5 Contents

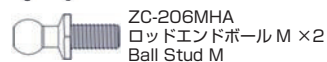
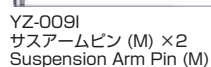
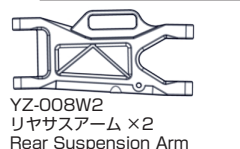

1:1

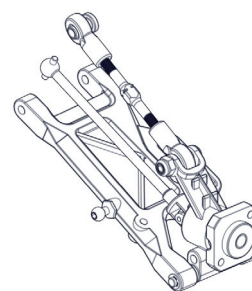
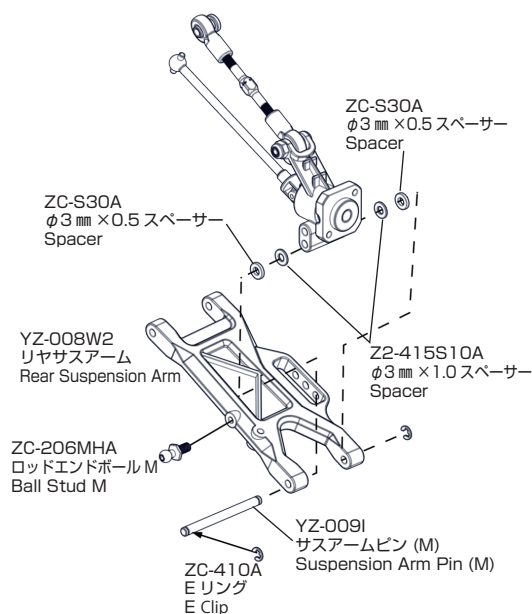
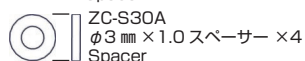
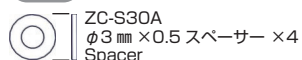

◆ 右側も同様に組立てます。◆
Assemble the right side in the same manner.

3

組立説明書 P.8 ▶ サスアームの組立て

P.8 ▶ Suspension Arm Assembly

このページで使用するパーツ
Parts used on this page

袋 #5 の内容
Bag #5 Contents



SD-TB33A
33 mm ターンバックル × 1
33 mm Turnbuckle



YZ-009IW1
インナーサスピ (L) × 4
Inner Sus Pin (L)

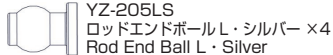

YZ-205LS
ロッドエンドボール L・シルバー × 4
Rod End Ball L・Silver



YZ-207B
ロッドエンド L × 4
Rod End L



ZC-N3LA
M3 ナイロンナット × 2
Nylon Nut



ZC-410A
E リング × 8
E Clip

1:1

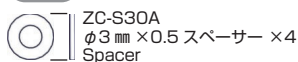

ZC-S30A
φ3 mm × 0.5 スペーサー × 4
Spacer



ZC-BH316A
M3x16 ボタンヘッド × 2
BHS Screw

●FRONT●

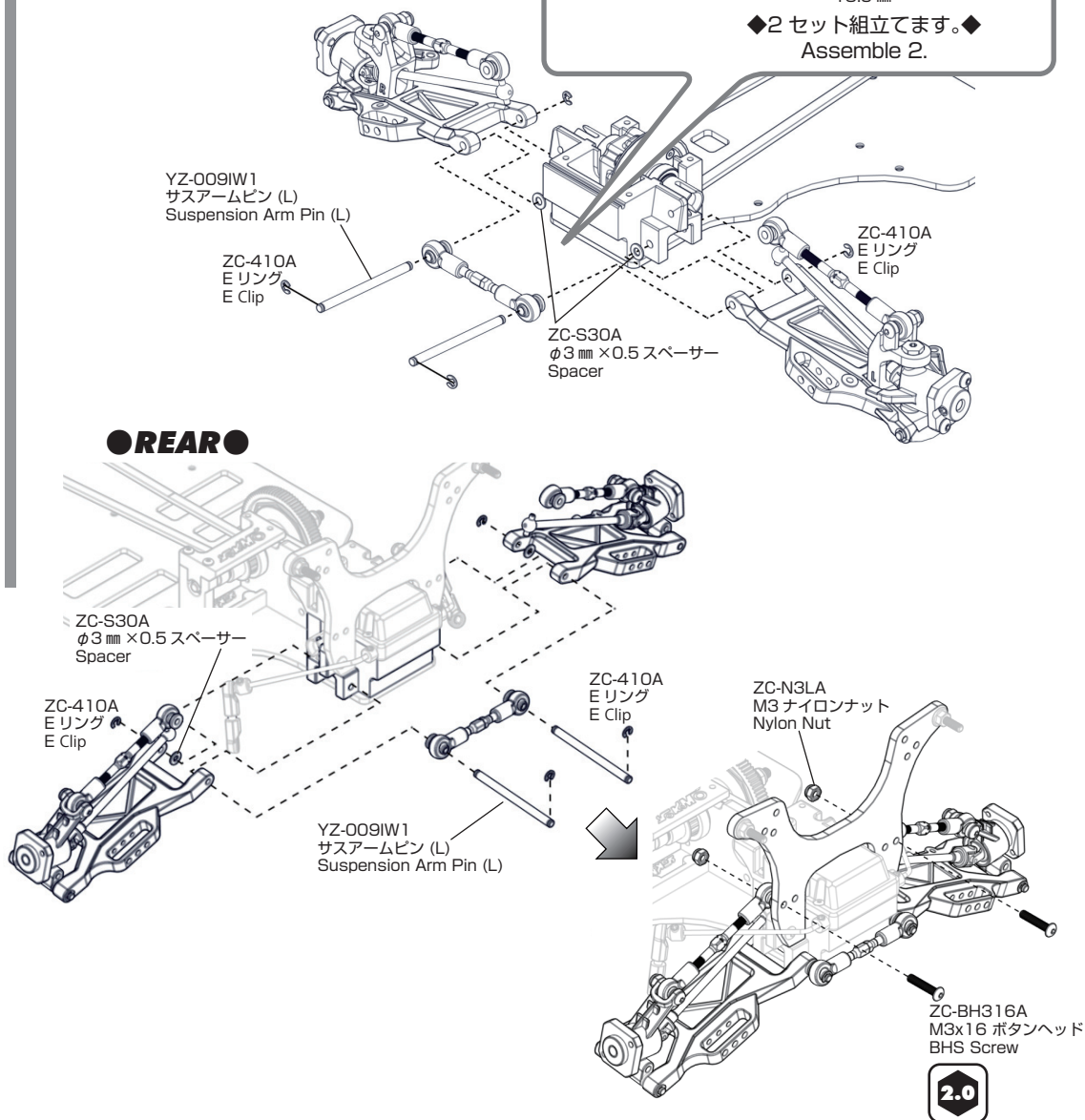

組立説明書 P.9 ▶ ベルクランクの組立て

P.9 ▶ Bellcrank Assembly

このページで使用するパーツ
Parts used on this page

袋 #6 の内容
Bag #6 Contents

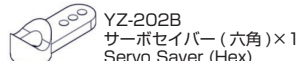

YZ-202B
サーボセイバー (六角) × 1
Servo Saver (Hex)

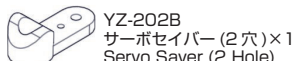

YZ-202B
サーボセイバー (2 穴) × 1
Servo Saver (2 Hole)



YZ-202B
ベルクランク × 1
Bellcrank

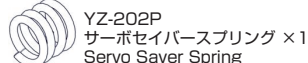

YZ-202P
サーボセイバースプリング × 1
Servo Saver Spring

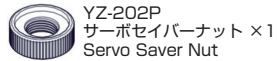

YZ-202P
サーボセイバーナット × 1
Servo Saver Nut



YZ-202P
サーボセイバーポスト × 1
Servo Saver Post



YZ-202
センターロッド × 1
Center Rod

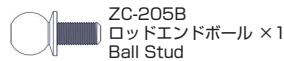

ZC-205B
ロッドエンドボール × 1
Ball Stud

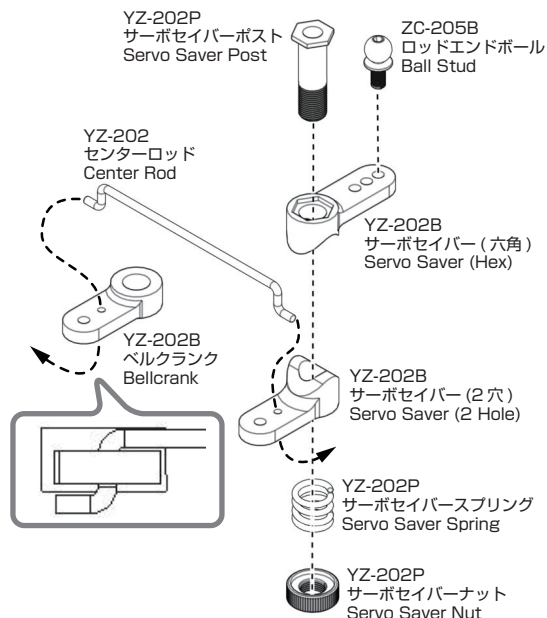

組立説明書 P.9 ▶ サスアームの組立て

P.9 ▶ Suspension Arm Assembly

このページで使用するパーツ Parts used on this page

※M2.5x8 ボタンヘッドは袋 #4 に入っています。
The M2.5x8 BH Screw are included in bag #4.

ZC-BH258
M2.5x8 ボタンヘッド ×4
BHS Screw

袋 #6 の内容 Bag #6 Contents

YZ-302CPB
バルクヘッドキャップ F ×1
Bulkhead Cap F

YZ-202G
ベルクランクサポート ×1
Bellcrank Support

SD-TB30A
30 mm ターンバックル ×1
30 mm Turnbuckle

SD-TB45A
45 mm ターンバックル ×2
45 mm Turnbuckle

YZ-207B
ロッドエンド L ×6
Rod End L

YZ-205L
ロッドエンドボール L・黒 ×4
Rod End Ball L・Black

YZ-202PW1
サーボセイバーポスト L ×1
Servo Saver Post L

YZ-202PW1
サーボセイバーポスト R ×1
Servo Saver Post R

YZ-202PW1
ベルクランクスペーサー・シルバー ×1
Bellcrank Spacer・Silver

ZC-S38
M3 ワッシャー ×2
Washer

YZ-202B
ベルクランクカラー・黒 ×1
Bellcrank Collar・Black

ZC-N3LA
M3 ナイロンナット ×1
Nylon Nut

1:1
ZC-F38A
M3x8 サラキャップ ×2
FHS Screw

ZC-BH312A
M3x12 ボタンヘッド ×2
BHS Screw

ZC-BH314A
M3x14 ボタンヘッド ×2
BHS Screw

ZC-BH320A
M3x20 ボタンヘッド ×1
BHS Screw

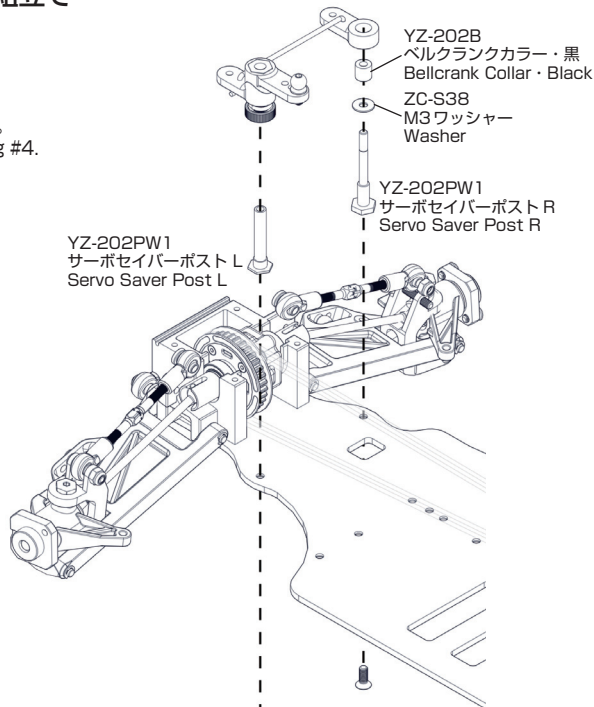

2.0 ZC-F38A
M3x8 サラキャップ
FHS Screw

2.0 ZC-BH312A
M3x12 ボタンヘッド
BHS Screw

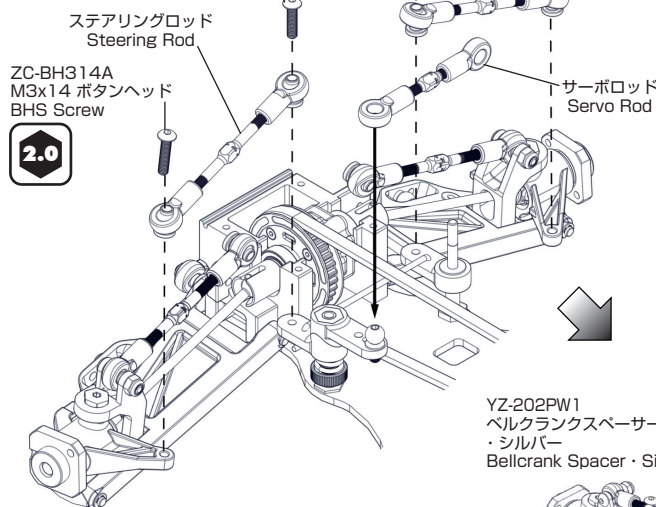

2.0

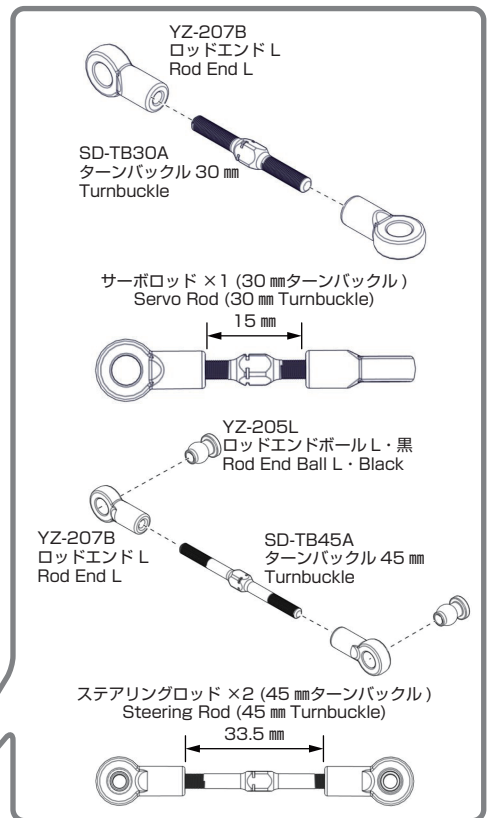

※M2.5x8 ボタンヘッドは袋 #4 に入っています。
The M2.5x8 BH Screw are included in bag #4.

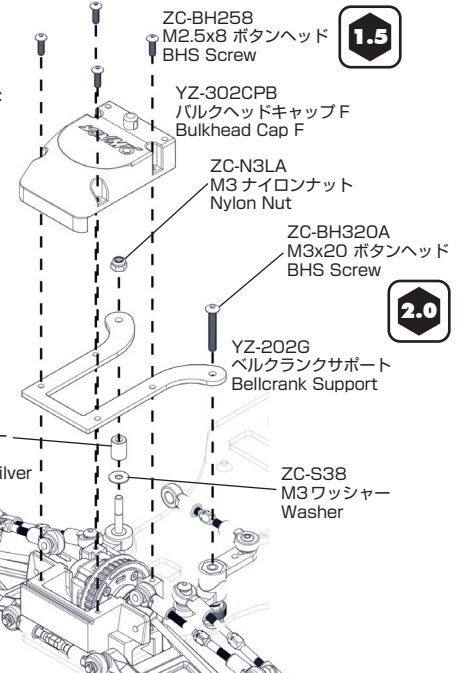

組立説明書 P.10 ▶ フロント&リヤショックの組立て

P.10 ▶ Front & Rear Shock Assembly

チームスペックではリヤショックボディ、リヤショックシャフト、ショックスプリングが NEW パーツになります。説明書と同様に組み立てます。

While the Team Spec includes a new rear shock body, rear shock shaft, and shock springs, the assembly process remains the same as shown in the manual.

YZ-S4RW2
リヤショックボディ ×2
Rear Shock Body

YZ-S5RW2
リヤショックシャフト ×2
Rear Shock Shaft

YZ-FRSTW2
フロントショックスプリング ×2
Front Shock Spring

YZ-FRSTW2
リヤショックスプリング ×2
Rear Shock Spring

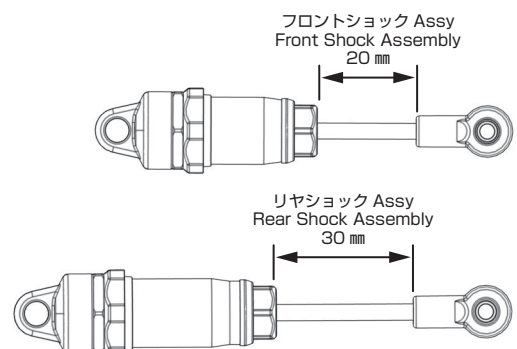

組立説明書 P.11 ▶ フロント&リアショックの組立て

P.11 ▶ Front & Rear Shock Assembly

このページで使用するパーツ

Parts used on this page

※M3x22 ボタンヘッド、M3 フランジナットは袋 #4 に入っています。
The M3x22 BH Screw, M3 Flange Nut are included in bag #4.



※M3x16 ボタンヘッド、M3 ナylonナットは袋 #5 に入っています。
The M3x16 BH Screws, M3 Nylon Nut are included in bag #5.

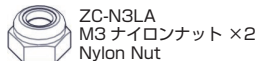
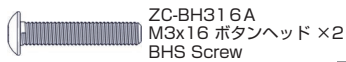

袋 #7 の内容

Bag #7 Contents

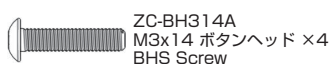
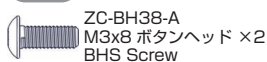
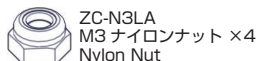

FRONT

※M3x22 ボタンヘッド、フランジナットは袋 #4、M3x16 ボタンヘッド、ナylonナットは袋 #5 に入っています。
M3x22 BH screws and flange nuts are in Bag #4.
M3x16 BH screws and nylon nuts are in Bag #5.

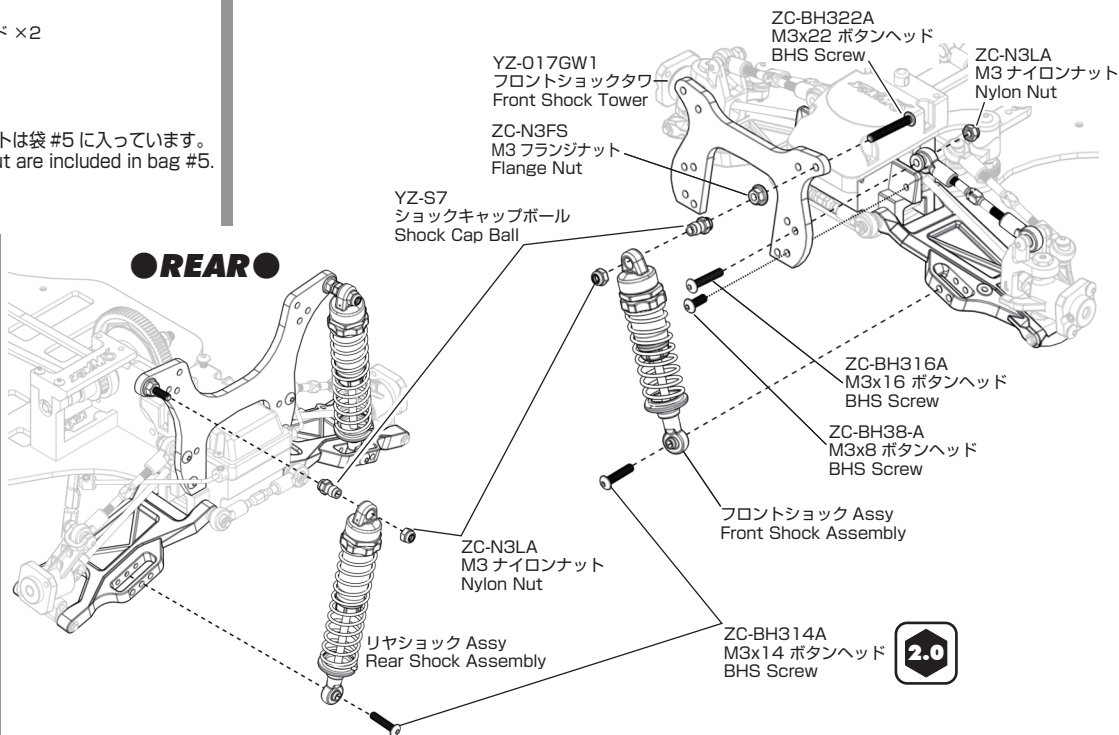

組立説明書 P.11 ▶ アッパーデッキの取付け

P.11 ▶ Upper Deck Installation

袋 #8 の内容

Bag #8 Contents

このページで使用するパーツ

Parts used on this page

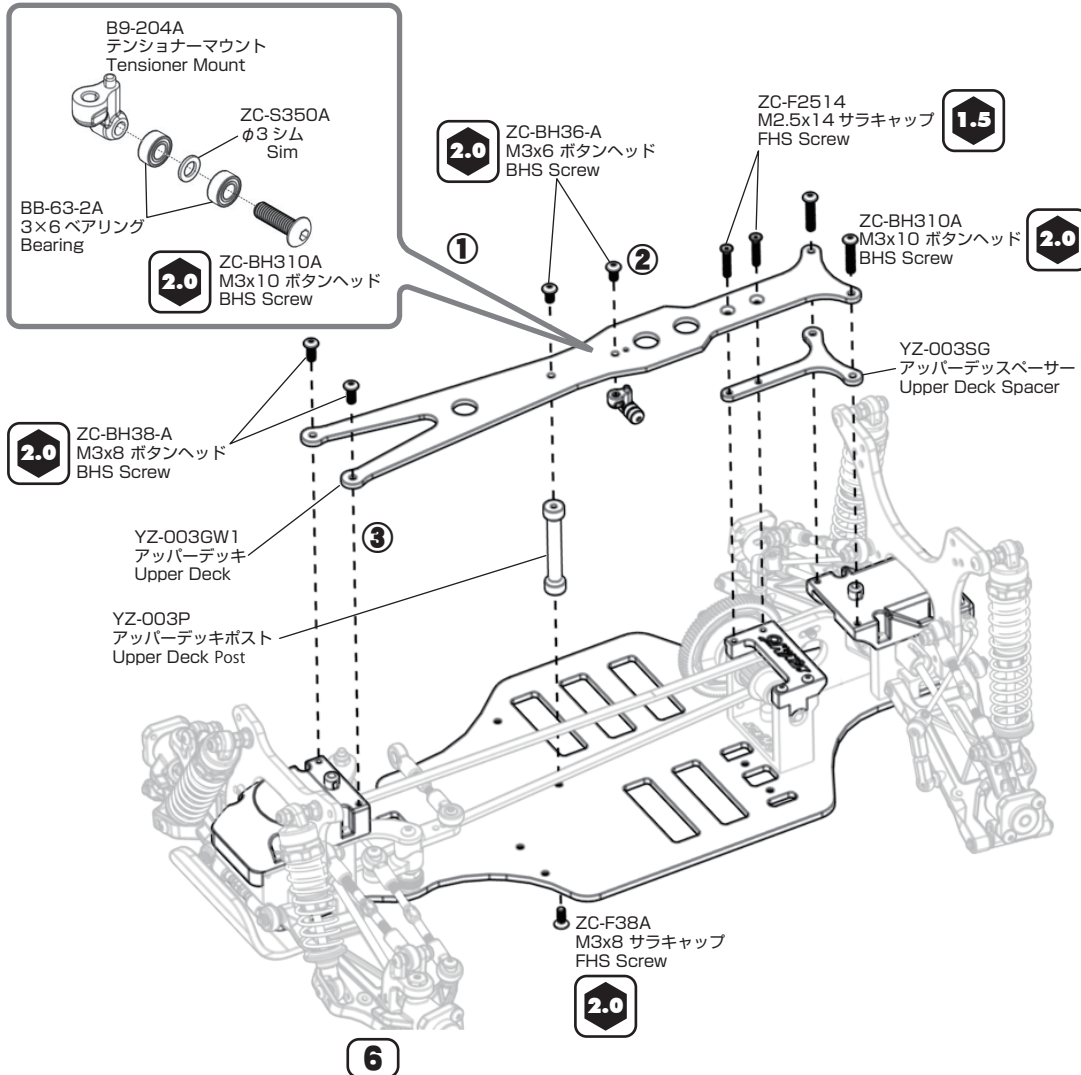
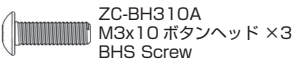
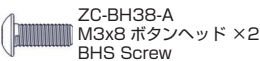
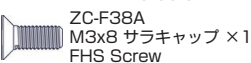
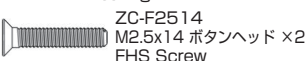
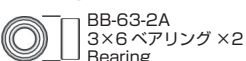
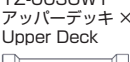
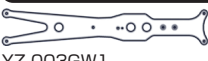

組立説明書 P.12 ▶ サーボマウントの組立て P.12 ▶ Servo Mount Assembly

チームスペックではカーボン製サーボマウントプレートを使用します。
The Team Spec uses a carbon servo mount plate.



YZ-203PLG1
サーボマウントプレート ×1
Servo Mount Plate

組立説明書 P.13 ▶ バッテリーホルダーの取付け P.13 ▶ Battery Holder Installation

チームスペックではブラックのバッテリーホルダーを使用します。
The Team Spec uses black battery holders.



RS-118-1 バッテリーホルダー ×2
Battery Holder
RS-118-1 BHナット ×2
BH Nut
RS-118-1 バッテリープレート ×1
Battery Plate

組立説明書 P.14 ▶ ボディ、ウイングのカット P.14 ▶ Body, Wing Cutting

このページで使用するパーツ
Parts used on this page

YZ-101W
ウイング ×1
Wing

袋 #10 の内容
Bag #10 Contents

YZ-202B
ウイングマウント ×2
Wing Mount

YZ-110M
ウイングマウント ×2
Wing Mount

YZ-110W2
ウイングワイヤー ×1
Wing Wire

1:1

ZC-SS33A
M3x3 セットスクリュー ×2
Set Screw

ZC-SS36A
M3x6 セットスクリュー ×2
Set Screw

ZC-BH38-A
M3x8 ボタンヘッド
BHS Screw

ZC-SS36A
M3x6 セットスクリュー
Set Screw

1.5

※ご注意ください。※
※Note※

φ6mm
ウイングマウント
Wing mount

72mm

YZ-101W
ウイング
Wing

チームスペックではウイングのマーキングと取付穴が異なりますのでご注意ください。
ウイングワイヤーに合わせて穴を開けてください。
Please note that the wing markings and mounting holes differ for the Team Spec.
Please drill the holes according to the wing wire.

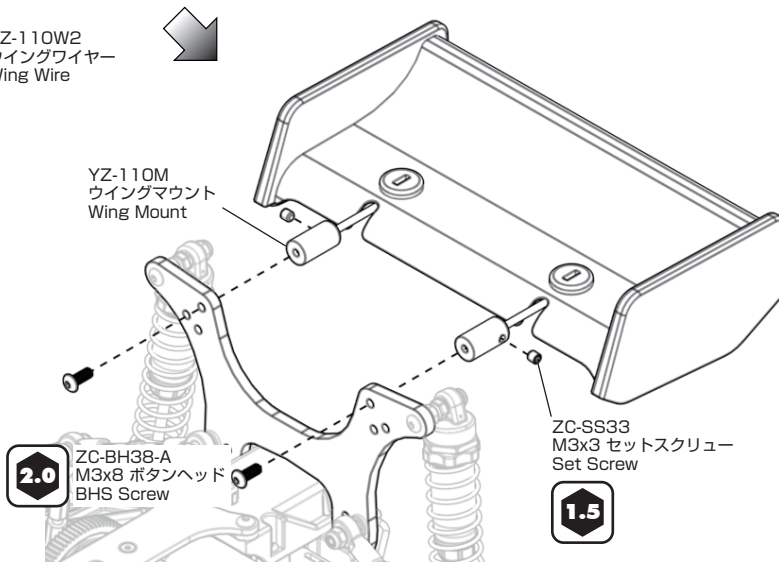
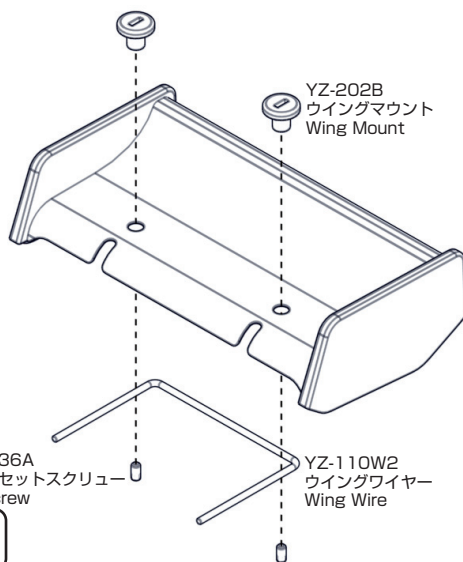

7

WORKS'91Team Spec パーツリスト

YZ-008W2	Works'91Team Spec 用サスアーム F/R	Suspension Arm F/R	●
YZ-S4RW2	Works'91Team Spec 用リヤショックボディ	Alum. Rear Shock Body	●
YZ-S5RW2	Works'91Team Spec 用リヤショックシャフト (2 本入)	Rear Shock Shaft (2pcs.)	●
YZ-FRSTW2	Works'91Team Spec 用 F/R ショックスプリングセット (ブラック)	F/R Shock Spring Set (Black)	●
YZ-009IW1	Works'91Team Spec 用インナーサスアームピン (2 本入)	Inner Suspension Arm Pins (2pcs.)	●
YZ-110W2	Works'91Team Spec 用ウイングワイヤー	Wing Wire	●
YZ-202PW1	Works'91Team Spec 用サーボセイバーポストセット	Servo Saver Post Set	●
YZ-631W1	Works'91Team Spec 用メインシャフト	Main Shaft	●
YZ-630W3	Works'91Team Spec 用センターブリーリストッパー	Center Pulley Stopper	●
YZ-630W1	Works'91Team Spec 用センターワンウェイブリー	Center One-Way Pulley	●
YZ-630W2	Z-870C/Works'91 アルミ製ドライブブリー (15T)	Alum.Drive Pulley 15T	★
YZ-003P	Works'91Team Spec 用アッパーデッキポスト	Alum.Upper Deck Post	●
YZ-003SG	Works'91Team Spec 用アッパーデッキスペーサー	CG 製 Upper deck spacer	●
YZ-018GW1	Works'91Team Spec 用リヤショックタワー	CG 製 Graphite Rear Shock Tower	●
YZ-017GW1	Works'91Team Spec 用フロントショックタワー	CG 製 Graphite Front Shock Tower	●
YZ-003GW1	Works'91Team Spec 用アッパーデッキ	CG 製 Graphite Upper Deck	●
YZ-202G	Works'91Team Spec 用ベルクランクサポート	CG 製 Graphite Bellcrank Support	●
YZ-002GW1	Works'91Team Spec 用メインシャーシ	CG 製 Graphite Main Chassis	●
YZ-203PLG1	Works'91Team Spec 用サーボマウントプレート	CG 製 Graphite Servo Mount Plate	●
YZ-202B	Works'91Team Spec 用サーボセイバー / ウイングマウント (ブラック)	Servo Saver/Wing Mount (Black)	●
YZ-302CPB	Works'91Team Spec 用バルクヘッド / センターキャップセット (ブラック)	Bulkhead Center Cap Set (Black)	●
YZ-207B	YZ-870C/YZ-834B 用 ロッドエンド L (ブラック)	Rod End L(Black)	●
YZ-412	YZ-870C 用 スタビライザー	Sway Bar	●
ZB-412E	YZ-834B 用スタビ ロッドエンド (ブラック)	Swaybar Rod End(Black)	
ZS-412SBK	スタビライザー ストッパー	Swaybar Stopper	●
RS-118-1	RS2.0 バッテリーホルダーセット (ブラック)	Battery Holder Set (Black)	●

●=キット標準 ★=オプションパーツ