

GT-4W 補足説明書

GTW-01-01B

本キット(GT-4W)には、一部組立説明書と異なる部品が使用されております。組立てを始める前に組立説明書、補足説明書を合せてお読み頂き、各項目の変更点及び注意書きを必ず確認してから作業を開始して下さい。

共通変更部分

付属する全ての3mm径ネジは、頭がプラス(+)の物から六角タイプ(○)に変更されています。プラスドライバーの代わりに、アレンキー(2.0mm)をご使用下さい。(アレンキー(2.0mm)は【工具袋】の中に入っています。)

アレンキーでは作業がしにくい場合は、オプションのワークスレンチ2.0mm(YT-1200 ¥800)をお買い求め下さい。

Page-10 ④ リアバルクヘッド(2スピードミッションの取付)

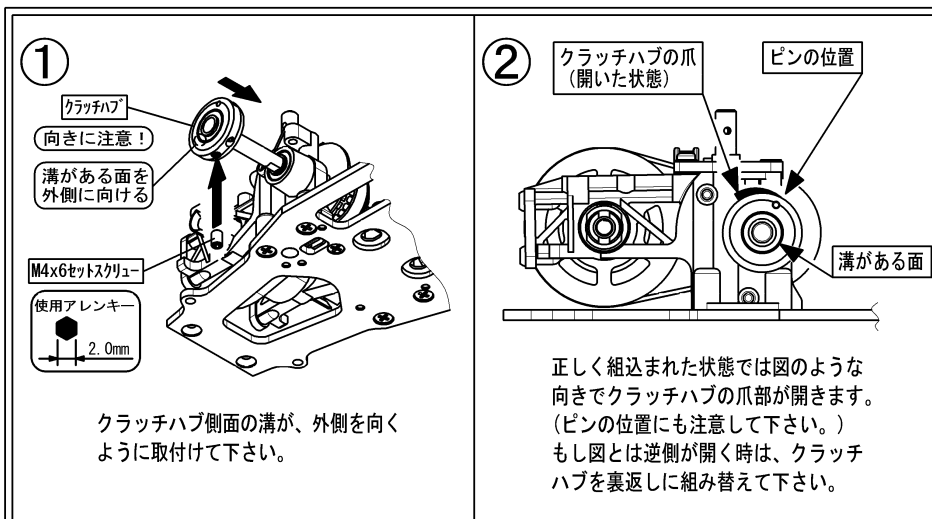

・クラッチハブの取付方が変更になっています。左記説明を良くご覧になり組立てを行って下さい。

Page-18 ⑥ パイロットシャフト以外のエンジン

使用するパーツが変更になっています。下記イラストを参照して組立てて下さい。

クランクシャフトネジ部を短くした状態のエンジンをご使用になる場合。

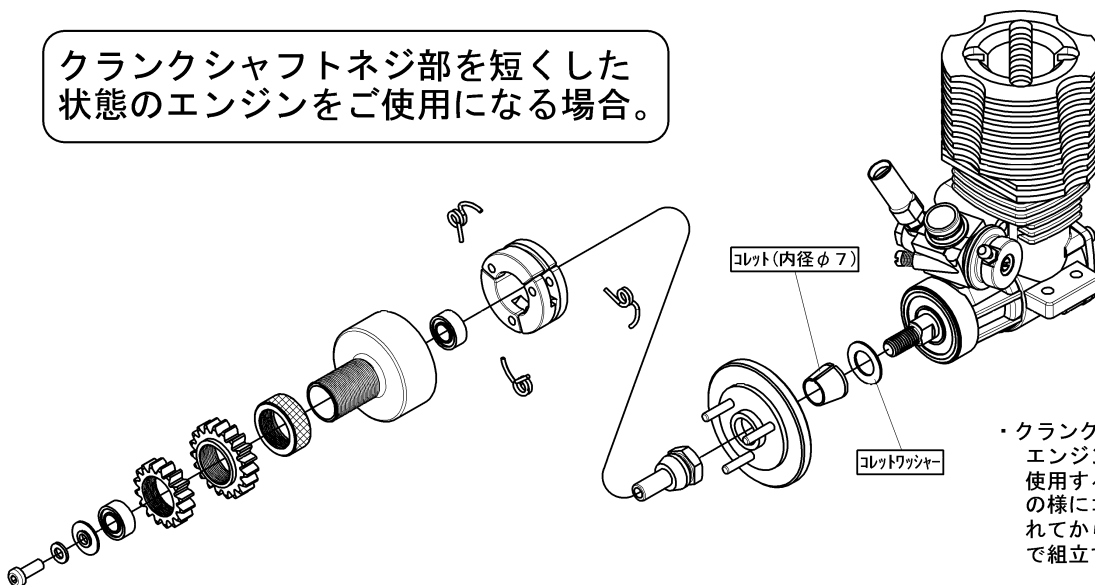

・クランクシャフトネジ部を短く加工したエンジンの場合はドライブワッシャーを使用する事ができませんので、イラストの様にコレットワッシャーを必ず先に入れてからコレット(内径φ7)を差し込んで組立てを行って下さい。

C-部品

× 2 枝

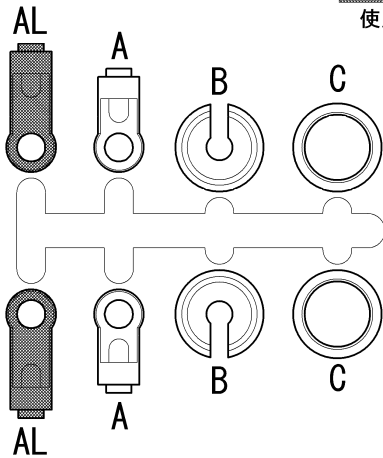

■部の部品は
使用しません。

・袋には(C-部品)のダンパーエンドが長さ違いで2種類入っています。
本キットでは短い方(A-ダンパーエンド)を4ヶ使用します。

リヤ アンチロールバーの組立て

リヤアンチロールバーを使用する場合は下記イラストを参照して下さい。

追加分パーツ

- ×2
M2.6×6 トラストッピングビス
- ×2
1.2mm セットスクリュー
- ×2
M3×3セットスクリュー
- ×2
φ2.6 ワッシャー
- ×2
アンチロールバーボール
- ×2
ロッドエンドボール
- ×2
ボールエンドキャップ
- ×2
ボールエンド
- ×1
アンチロールバー

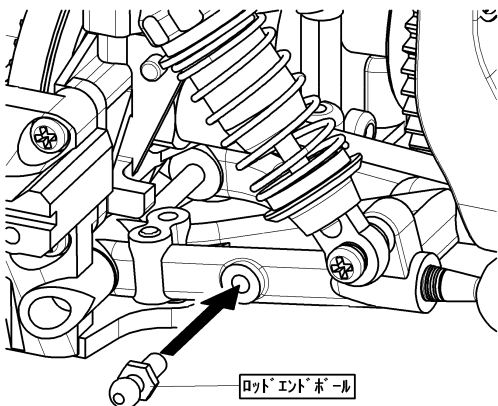
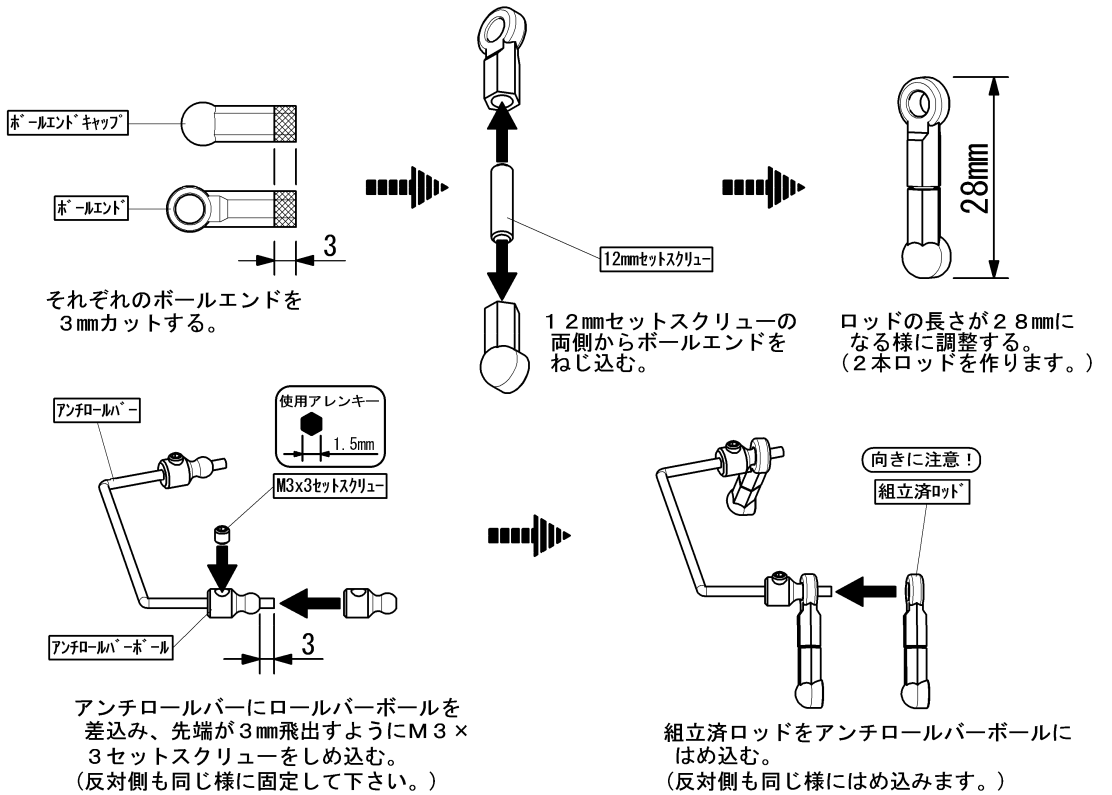

リアロアアームにロッドエンドボールをねじ込む。
(反対側のロアアームにも同じ様に固定して下さい。)

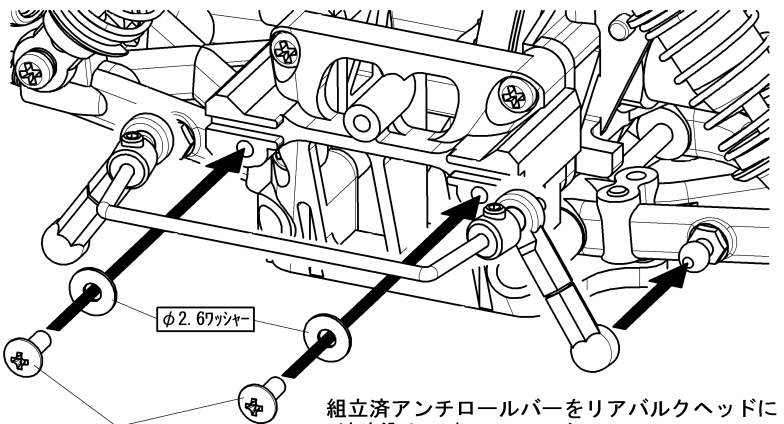

組立済アンチロールバーをリアバルクヘッドに
はめ込み、φ2.6ワッシャー、M2.6×6
トラストッピングビスの順で固定する。
ボールエンドキャップをタイロッドボールに
はめ込み完成。