

GT500 SETTING SHEET

DRIVER 村井 正順 DATE 2011.07.03

CIRCUIT 日光無線サーキット

- 環境 インドア アウトドア
- 路面 アスファルト コンクリート カーペット
- グリップ 高い 普通 低い
- 路面状況 フラット ハンピー
- 気温 30 °C
- 湿度 %

FRONT

スキッド Skid Angle

Front

Rear

サスブロック Sus Block

0 mm

0.5 mm

シム Spacer 1.5 mm R12-14C

シム Spacer 0.5 mm R12-14C

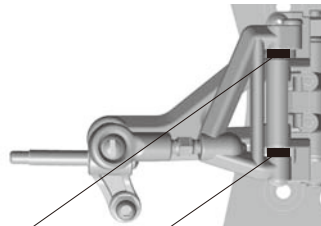

Front Spacer	Rear Spacer	
<input type="checkbox"/> ♂×2+♂×2	-	0°
<input type="checkbox"/> ♂×1+♂×2	♂×1	2.4°
<input type="checkbox"/> ♂×2+♂×1	♂×1	3.2°
<input type="checkbox"/> ♂×2	♂×2	4.8°
<input checked="" type="checkbox"/> ♂×1+♂×1	♂×1+♂×1	5.6°
<input type="checkbox"/> ♂×2	♂×2	6.8°
<input type="checkbox"/> ♂×1	♂×2+♂×1	8°
<input type="checkbox"/> ♂×1	♂×1+♂×2	8.8°
<input type="checkbox"/> -	♂×2+♂×2	11.2°

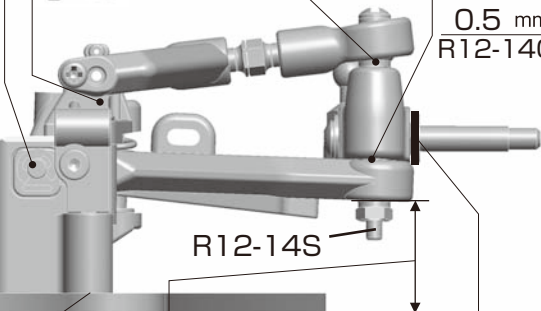

スペーサー Spacer 2.0 mm

ダウンストップ Down Stop 13.5 mm

シム Spacer 1.0 mm ZC-S30

REAR

リヤショック ポジション Rear Shock Position

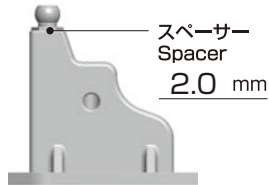

GT-23 アルミ製アンテナマウントブロック

スペーサー Spacer 2.0 mm

ダンパー長 Shock 67.0 mm

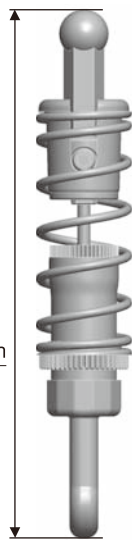

ライドハイト Ride Height



- 0 mm
- 0.25 mm
- 0.5 mm
- 0.75 mm
- 1.0 mm
- 1.25 mm
- 1.5 mm
- 1.75 mm

穴位置 Hole Position

- 上/Top
- 下/Bottom

車高 Ride Height

ロールスプリング横 4.5 mm

ロアブレース後端 4.0 mm

メモ/Notes

ショック/shock absorber

ピッチ/Pitch

オイル/Oil

ヨコモ #400

スプリング

Side Spring ヨコモ ゴールド

ロール/Roll

オイル/Oil

ヨコモ #600

サイドスプリング

Side Spring ヨコモ カッパー

OTHER

モーター Motor	ZERO ブラシレス 21.5T
進角 Timing	MAX
スパークギア Spur Gear	74T
ピニオンギア Pinion Gear	17T
ボディ Body	PETRONAS TOM'S SC430
ボディマウント ポジション Body Mount Position	リアボディマウントは後側取り付け位置
前 Front	下から8穴
後 Rear	下から2穴
バッテリー Battery	YB-P228BE

スピードコントローラー Electric Speed Controller	BL-RS2
SCセッティング SC Setting	Linear-10-Normal Normal-Off-Off-0-3-3-10
サーボ Servo	ヨコモ SP-6099
受信機 Receiver	KO
送信機 Transmitter	KO
ステアリング エキスポ Steering Expo	-3% / トラベル86%
ブレーキエンドポイント Brake E.P.	35% / エキスポ0%
スロットル エキスポ Throttle Expo	0%

FRONT	
タイヤ/Tire	スリック GS
直径/Diameter	
ホイール/Wheel	REYS 黒
トラクション/Tire Treatment	無し
塗り巾	FL FR
時間/Time	

REAR	
タイヤ/Tire	スリック S
直径/Diameter	
ホイール/Wheel	REYS 黒
トラクション/Tire Treatment	無し
塗り巾	RL RR
時間/Time	